

NL

Elektrische bandoproller voor rolluiken RolloTron Standard

Vertaling van de originele gebruiks- en montagehandleiding1

FR

Enrouleur de sangle électrique pour volets roulants RolloTron Standard

Traduction du Mode d'emploi et d'installation original 47



RADEMACHER

Bewegt mehr.



Artikelnr. / Référence :

1423 45 19

1423 60 19 (Standard Plus)

1415 45 19 (miniband / mini-sangle)

...met de aanschaf van de **RolloTron Standard** hebt u gekozen voor een kwaliteitsproduct van het bedrijf RADEMACHER. Wij danken u voor uw vertrouwen.

Bij het ontwerp van deze bandoproller voor rolluiken stonden maximaal comfort, optimale bediening, stevigheid en duurzaamheid centraal. Na uitgebreide tests zijn wij er trots op u dit kwaliteitsvolle, innovatieve product te kunnen presenteren.

Daar hebben alle uiterst bekwame medewerkers van RADEMACHER hun steentje toe bijgedragen.



Deze handleiding...

... beschrijft hoe u bij de montage, de elektrische aansluiting en de bediening van uw bandoproller voor rolluiken te werk moet gaan.



Lees deze handleiding nauwkeurig door vooraleer u met de werkzaamheden begint en neem alle veiligheidsaanwijzingen in acht.

Deze handleiding maakt deel uit van het product. Bewaar deze op een goed bereikbare plaats. Voeg deze handleiding bij afgifte van de RolloTron Standard aan derden toe.

Bij schade die door niet-inachtneming van deze handleiding en de veiligheidsaanwijzingen is ontstaan, vervalt de garantie. Voor gevolgschade die daaruit voortvloeit, kunnen wij niet aansprakelijk worden gesteld.

i	Geachte klant.....	2	14.	Automatische klok; korte beschrijving.....	26
1.	Gevaarsymbolen.....	4	14.1	Een openings- en sluitingstijd instellen.....	26
1.1	Gevaren en signaalwoorden.....	4	14.2	De automatische klok in-/uitschakelen.....	27
1.2	Gebruikte weergave en symbolen.....	4	15.	Zonnemodule; korte beschrijving.....	28
2.	Veiligheidsaanwijzingen.....	5	15.1	Zonnemodule; instellen van de gevoeligheid.....	30
2.1	Juist gebruik.....	6	16.	Schemeringsmodule; korte beschrijving.....	31
2.2	Onjuist gebruik.....	7	16.1	Schemeringsmodule; instellen van de gevoeligheid.....	32
2.3	Vereiste deskundigheid van de installateur.....	7	17.	De motorsnelheid voor automatische functies instellen.....	33
3.	Leveromvang (artikelnr. 1423 45 19).....	8	18.	Alle instellingen wissen, software-reset.....	34
4.	Overzicht (artikelnr. 1423 45 19).....	9	19.	Een hardware-reset uitvoeren.....	34
5.	Toegestane rolluikbanden.....	10	20.	De RolloTron Standard demonteren (bijv. voor verhuizing).....	35
6.	Funciebeschrijving.....	11	21.	De band bij een defect verwijderen.....	37
6.1	Beschrijving van de veiligheidsfuncties.....	12	22.	Wat te doen wanneer... ?.....	38
7.	Veiligheidsaanwijzingen voor de montage.....	13	23.	Service en onderhoud.....	41
7.1	Benodigd gereedschap.....	13	24.	Technische gegevens.....	42
7.2	Montagevoorbereidingen.....	14	25.	Trekkrachtdiagrammen.....	43
8.	Veiligheidsaanwijzingen voor de elektrische aansluiting.....	16	26.	Vereenvoudigde EU-conformiteitsverklaring	44
8.1	Elektrische aansluiting.....	17	27.	Toebehoren.....	44
9.	Band intrekken en bevestigen.....	18	28.	Garantievoorwaarden.....	45
10.	De RolloTron Standard monteren.....	20			
11.	Eindposities instellen.....	22			
12.	Manuele bediening.....	24			
13.	Automatisch bedrijf; korte beschrijving.....	25			
13.1	Alle automatische functies samen in-/uitschakelen.....	25			

i 1. Gevaarsymbolen



Levensgevaar door elektrische schok



Gevaar / gevaarlijke situatie

i 1.1 Gevaren en signaalwoorden

GEVAAR!

Deze gevaren leiden tot ernstig letsel of de dood, indien ze niet vermeden worden.

WAARSCHUWING!

Deze gevaren kunnen tot ernstig letsel of de dood leiden, indien ze niet vermeden worden.

VOORZICHTIG!

Deze gevaren kunnen tot licht tot matig letsel leiden, indien ze niet vermeden worden.

LET OP!

Oneigenlijk gebruik kan materiële schade veroorzaken.

i 1.2 Gebruikte weergave en symbolen

1. Stappen
- 2.

◆ Opsomming

1. Lijst



Lees de bijbehorende instructies



Meer informatie



Het gebruik van defecte apparaten kan leiden tot gevaar voor personen en materiaal (elektrische schok, kortsluiting).

- ◆ Gebruik nooit defecte of beschadigde apparaten.
- ◆ Controleer het apparaat en de netkabel op beschadiging.
- ◆ Neem a.u.b. met onze serviceafdeling contact op (zie pagina 46) indien u schade aan het apparaat vaststelt.



Bij oneigenlijk gebruik bestaat verhoogd gevaar voor verwondingen.

- ◆ Instrueer alle personen over het veilige gebruik van de RolloTron Standard.
- ◆ Dit apparaat kan door kinderen vanaf 8 jaar, mensen met een lichamelijke, sensorische of geestelijke beperking, of mensen met een gebrek aan ervaring en kennis onder toezicht gebruikt worden, als ze geïnstrueerd zijn in het veilige gebruik en de gebruiksrisico's kennen.
- ◆ Kinderen mogen niet met het apparaat spelen.
- ◆ Reiniging en onderhoud door gebruiker mogen niet door kinderen zonder toezicht uitgevoerd worden.

- ◆ Houd tijdens het instellen en het normale bedrijf het rolluik in de gaten en houd personen uit de buurt, zodat niemand gewond raakt als het rolluik onbedoeld eventueel verder naar beneden valt.
- ◆ Voer alle schoonmaakwerkzaamheden aan het rolluik in spanningsloze toestand uit.

Het stopcontact en de stekker moeten altijd vrij toegankelijk zijn.



Het overschrijden van de maximum toegestane looptijd (KB) kan de RolloTron Standard overbelasten en beschadigen.

- ◆ De maximum toegestane looptijd mag tijdens het gebruik niet worden overschreden. De RolloTron Standard is hiervoor met een **looptijdbegrenzing (KB)** van vier minuten uitgerust.
- ◆ Indien de looptijdbegrenzing geactiveerd werd, moet de RolloTron Standard ten minste 12 minuten afkoelen. Na ongeveer een uur is de RolloTron Standard weer bedrijfsklaar.



2. Veiligheidsaanwijzingen

NL

Volgens de norm DIN EN 13659 moet ervoor worden gezorgd dat de vastgelegde vereisten voor het uitschuiven van schermen conform EN 12045 in acht worden genomen.



- ◆ In afgerolde positie moet de verschuiving bij een kracht van 150 N naar boven toe aan de onderkant ten minste 40 mm bedragen.
- ◆ Let daarbij vooral op dat de uitschuifsnelheid van de hangende onderdelen de laatste 0,4 m lager moet zijn dan 0,15 m/s.



2.1 Juist gebruik

Gebruik de RolloTron Standard uitsluitend voor het oprollen en afrollen van rolluiken met een goedgekeurde band.



Mechanische vergrendelingen in welke vorm dan ook zijn niet geschikt voor het automatisch bedrijf van dit apparaat.

Gebruik alleen originele onderdelen van RADEMACHER.

- ◆ Op die manier vermijdt u storingen of beschadigingen aan uw RolloTron Standard.
- ◆ Er kan geen aanspraak op garantie worden gemaakt als er componenten van andere fabrikanten zijn toegepast en voor de schade die daar het gevolg van is.
- ◆ Reparaties aan de RolloTron Standard mogen uitsluitend worden uitgevoerd door de bevoegde service-dienst.

Gebruiksvoorwaarden

- ◆ Gebruik de RolloTron Standard alleen in droge ruimtes.
- ◆ Voor de elektrische aansluiting moet bij de montageplaats continu een 230 V / 50 Hz stroomaansluiting met geïnstalleerde zekering aanwezig zijn.
- ◆ Bij gebruik van de meegeleverde aansluitkabel met eurostekker moet de opdrachtgever zorgen voor een vrij toegankelijk 230 V / 50 Hz stopcontact.
- ◆ Het rolluik moet licht open afgerold kunnen worden. Het mag niet klemmen.
- ◆ Het montageoppervlak voor de RolloTron Standard moet vlak zijn.



2.2 Onjuist gebruik

Het gebruik van de RolloTron Standard voor andere doeleinden dan de eerder genoemde is niet toegelaten.



Bij het gebruik van de RolloTron Standard buitenshuis bestaat levensgevaar door kortsluiting en elektrische schok.

- ◆ Monteer en gebruik de RolloTron Standard nooit buitenshuis.



2.3 Vereiste deskundigheid van de installateur

De elektrische aansluiting, montage en inbedrijfstelling van de RolloTron Standard mag uitsluitend door een erkende elektricien en overeenkomstig de aanwijzingen in deze gebruiksaanwijzing worden uitgevoerd.



3. Leveromvang (artikelnr. 1423 45 19) *

NL

* ook geldig voor de artikelnummers 1423 60 19 / 1415 45 19

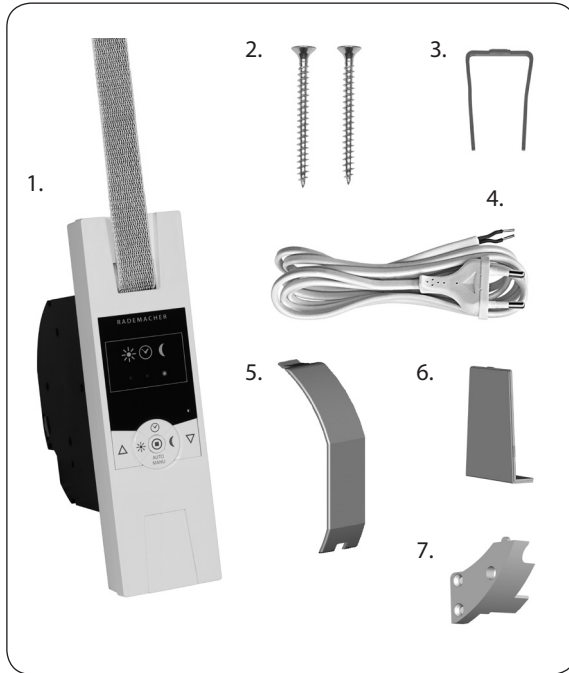

Legende

1. Bandoproller RolloTron Standard of Standard Plus
2. 2 x montageschroeven (4 x 55 mm)
3. Ontgrendelingsklem (in de behuizing)
4. Aansluitkabel met eurostekker
5. Oprolwielvakdeksel
6. Afdekplaat
7. Trekontlasting incl. montageschroeven

Vergelijk na het uitpakken ...

de inhoud van de verpakking met deze gegevens.

Controleer de gegevens op het typeplaatje

Vergelijk de aanwijzingen over spanning/frequentie op het typeplaatje met die van het lokale net.



4. Overzicht (artikelnr. 1423 45 19) *

NL

* ook geldig voor de artikelnummers 1423 60 19 / 1415 45 19

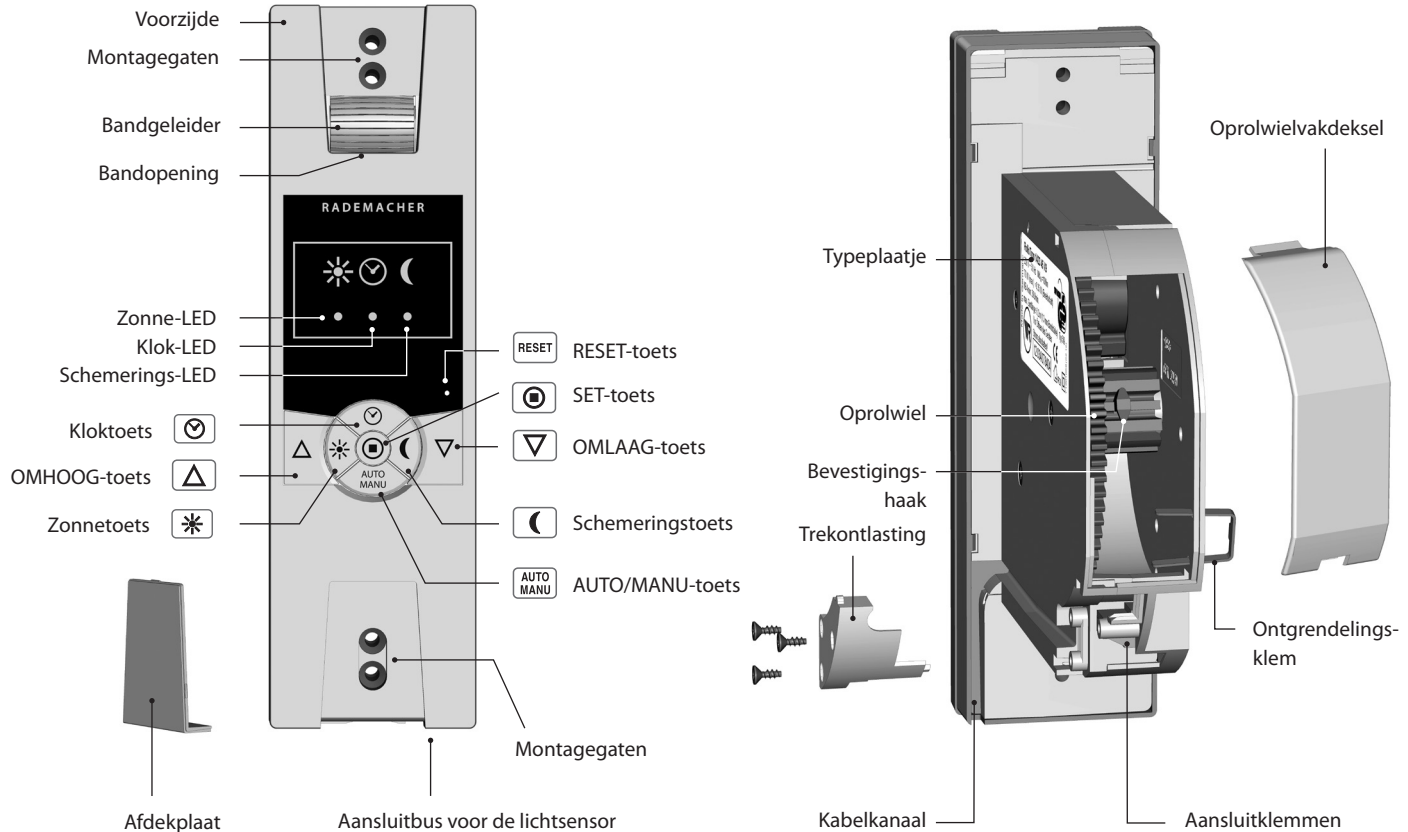



5. Toegestane rolluikbanden

NL

 **LET OP!**

Bij gebruik van langere banden kan de RolloTron Standard worden beschadigd.

Gebruik uitsluitend banden met de toegestane lengtes.



De gegevens zijn richtwaarden en gelden voor een ideale inbouwsituatie. De waarden kunnen afwijken door de bouwkundige situatie ter plaatse.

Tabel 1: Toegestane rolluikbanden

RolloTron: Artikelnr.:		Standard (miniband) 1415 45 19	Standard 1423 45 19	Standard Plus 1423 60 19
Bandbreedte:	Banddikte:	Maximale bandlengte		
15 mm (miniband)	1,0 mm	7,6 m	---	---
	1,0 mm	---	7,6 m	15 m
23 mm (standaardband)	1,3 mm	---	6,2 m	12 m
	1,5 mm	---	5,2 m	11 m

Tabel 2: Toegestaan rolluikoppervlak (m²)

Rolluiktype:	Gewicht/m²	Toegestaan rolluikoppervlak (m²)		
Kunststof rolluiken	(4,5 kg/m ²)	ca. 6 m ²	ca. 6 m ²	ca. 10 m ²
Aluminium en houten rolluiken	(10,0 kg/m ²)	ca. 3 m ²	ca. 3 m ²	ca. 6 m ²

De RolloTron Standard is een rolluikaandrijving voor binnen. De montage gebeurt als inbouwapparaat en de stroomtoevoer gebeurt via de meegeleverde aansluitkabel met stekker of via een vaste kabel.

Automatische dimming van controlelampjes

Om het licht minder fel te maken (bijv. in de slaapkamer) heeft de RolloTron Standard een automatische dimming van de controlelampjes (leds). Hoe verder de rolluiken naar beneden gaan, des te zwakker worden de leds.

Functie-eigenschappen en bedieningsmogelijkheden:

- ◆ Manuele bediening (MANU)
- ◆ Automatisch bedrijf (AUTO), met een schakeltijd voor OMHOOG (Δ) en OMLAAG (∇)
- ◆ AUTO/MANU - omschakeling
- ◆ Zonnemodule
- ◆ Schemeringsmodule
- ◆ Instellen van de eindposities
- ◆ Duurzaam opslaan van de instellingen
- ◆ Obstakelherkenning
- ◆ Overstroombeveiliging
- ◆ Softstart en softstop
- ◆ De motorsnelheid voor automatische functies instellen
- ◆ Automatische dimming van controllampjes

Softstart / softstop

De RolloTron Standard beschikt over een softstart- en softstopfunctie. Door zachtjes te verschuiven en te stoppen wordt de mechaniek van de bandoproller en de band ontzien.

Obstakelherkenning

De beweging van de band wordt bewaakt. Als het rolluik tijdens de OMLAAG (▽)-beweging een obstakel raakt, dan stopt de band met bewegen en wordt de bandoproller uitgeschakeld.



Na het uitschakelen kan het rolluik niet meer in dezelfde richting worden bewogen.

- ◆ Beweeg de bandoproller eerst in de tegenovergestelde richting en verwijder het eventueel aanwezige obstakel.
- ◆ Nu kan het rolluik ook in de oorspronkelijke richting weer worden bewogen.



Bij uitval van de obstakelherkenning bestaat er verwondingsgevaar.

- ◆ De band moet zo gelijkmatig mogelijk opgerold zijn om de obstakelherkenning veilig te laten functioneren.
- ◆ Let op of de band na een activering van de obstakelherkenning weer recht en gelijkmatig wordt afgewikkeld wanneer het rolluik wordt gebruikt.

Overstroombeveiliging

De RolloTron Standard is beveiligd tegen overstroom.

Als de aandrijving bij de OMHOOG (△)-beweging blokkeert (bijv. door bevrozing), dan wordt de bandoproller eveneens uitgeschakeld.

- ◆ Hef allereerst de oorzaak van de overbelasting op.
- ◆ Daarna functioneert de RolloTron Standard weer in beide richtingen.

i 7. Veiligheidsaanwijzingen voor de montage



De band kan stukgaan en de RolloTron Standard wordt onnodig belast als de band slecht wordt geleid.

- ◆ Monteer de bandoproller zodanig dat de band zo verticaal mogelijk in het apparaat loopt. Op die manier vermijdt u onnodige wrijving en slijtage.



Onjuiste montage kan leiden tot materiële schade.

- ◆ Tijdens het bedrijf werken er sterke krachten. Om deze te kunnen weerstaan moet de montage op een stevige ondergrond gebeuren.

i 7.1 Benodigd gereedschap

- ◆ Schroevendraaier
- ◆ Schaar
- ◆ Duimstok of rolmaat
- ◆ Potlood

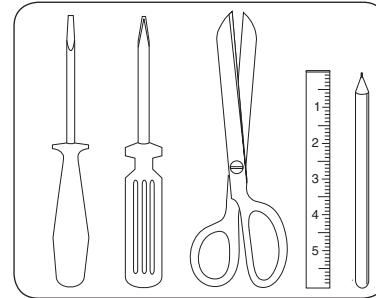



7.2 Montagevoorbereidingen

NL

1. Maat nemen.
Controleer of de bandkast voldoende ruimte biedt voor de RolloTron Standard.

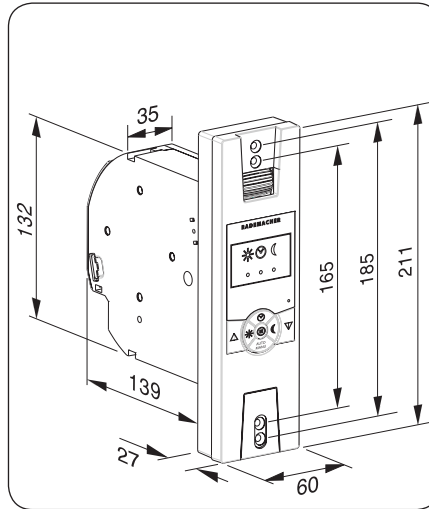

Alle afmetingen in mm

RolloTron Standard

Artikelnr.:

1415 45 19 (miniband)

1423 45 19 (standaardband)

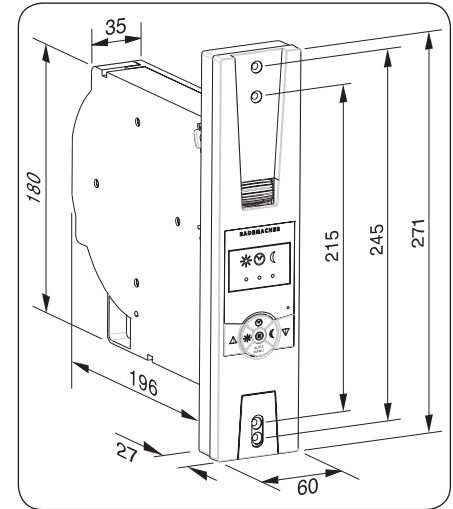

Alle afmetingen in mm

RolloTron Standard Plus

Artikelnr.:

1423 60 19 (standaardband)

2. De oude bandoproller demonteren als u een bestaande rolluikinstallatie wilt vernieuwen.

- 2.1 Laat het rolluik helemaal naar beneden zakken tot de lamellen volledig gesloten zijn.

- 2.2 Demonteer de oude bandoproller en wikkel de band af.

⚠ VOORZICHTIG!

Gevaar van letsel door de voorgespannen veer in de oude bandoproller.

- ◆ De veerdoos kan bij het eruit halen ongecontroleerd terugspringen.
- ◆ Houd de veerdoos bij het losmaken van de band goed vast en laat ze langzaam terugdraaien tot de veerdoos volledig ontspannen is.

3. De band voorbereiden.

- 3.1 Snijd de band ca. 20 cm onder de bandkast af.

- 3.2 Sla het uiteinde van de band ca. 2 cm om en maak in het oprol wiel vasthaken.

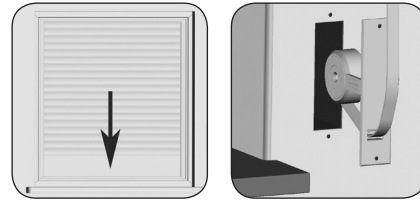

Aanbeveling

De band moet zo recht en zo licht mogelijk lopen. Monteer bij moeilijk lopende rolluiken een bandgeleider aan de bandkast. Op die manier vermijdt u onnodige wrijving en slijtage van de band.

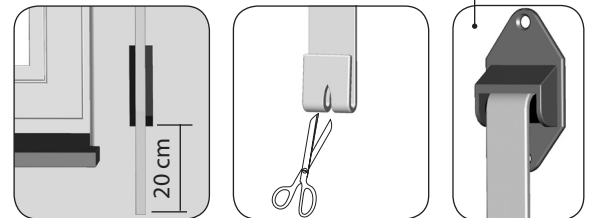

Toebehoren, zie pagina 44.



8. Veiligheidsaanwijzingen voor de elektrische aansluiting

NL

GEVAAR!



Bij het aanraken van elektrische componenten bestaat levensgevaar door elektrische schok.

- ◆ Voer alle montage- en aansluitingswerkzaamheden in spanningsloze toestand uit.
- ◆ Maak de toevoerleiding met alle polen van het net los en borg deze tegen onbedoeld inschakelen.
- ◆ Controleer het systeem op spanningsloosheid.



De elektrische aansluiting van de RolloTron Standard kan zowel met de meegeleverde aansluitkabel als met een vaste toevoerleiding gebeuren.

1. Sluit de bijgevoegde aansluitkabel op de aansluitklemmen van de RolloTron Standard aan.
De kleur van de draden is bij deze aansluiting niet van belang.

 **WAARSCHUWING!**



Beschadigde kabels kunnen een kortsluiting veroorzaken.

- ◆ Zorg ervoor dat de kabels veilig worden gelegd.
- ◆ De aansluitkabel mag bij het vastschroeven van de bandoproller niet worden afgekneld of beschadigd.

2. Leg de aansluitkabel in het kabelkanaal van de RolloTron Standard.
3. Schroef ten slotte de trekcontlasting vast met de meegeleverde schroeven.

Trekcontlasting

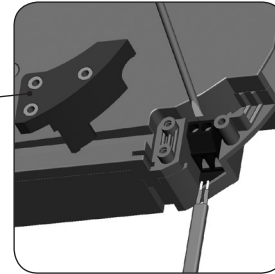

RolloTron Standard

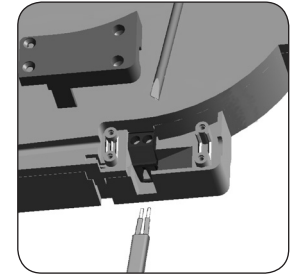

RolloTron Standard Plus

Kabelkanaal

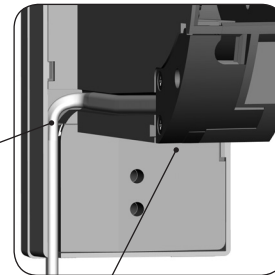

Trekcontlasting



9. Band intrekken en bevestigen

1. Steek de stekker in het stopcontact.

 **VOORZICHTIG!**

Verwondingsgevaar door het oprolwiël.

Grijp niet in het oprolwiëlvak als de motor draait.

2.  Druk zo lang op de Omhoog-toets tot de bevestigingshaak in het oprolwiëlvak goed bereikbaar is.



Omdat er nog geen eindposities ingesteld zijn, blijft de aandrijving staan als u de toets loslaat.

3. Trek de stekker weer uit het stopcontact.

4. Geleid dan de band van boven in de RolloTron Standard.

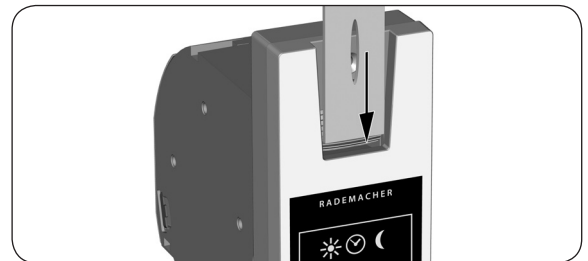
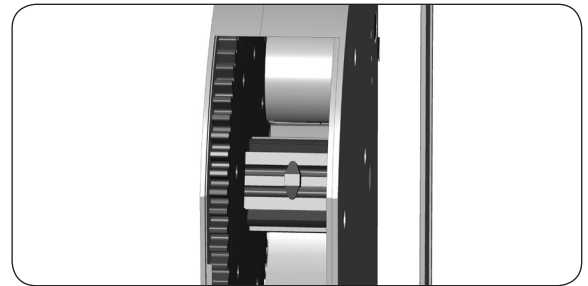



9. Band intrekken en bevestigen

NL

5. Geleid de band verder in het apparaat zoals rechts onderaan op de tekening wordt weergegeven en schuif vervolgens de band van boven over de bevestigingshaak.
6. Steek de stekker weer in het stopcontact.
7.  Druk op de Omhoog-toets tot de band een keer helemaal rond het oprolwiël is gedraaid.
8. Trek de band bij het oprollen zo strak dat de bandgeleider meedraait.
9. Trek de stekker weer uit het stopcontact.
10. Zet ten slotte het meegeleverde oprolwiëlvakdeksel op het oprolwiëlvak.

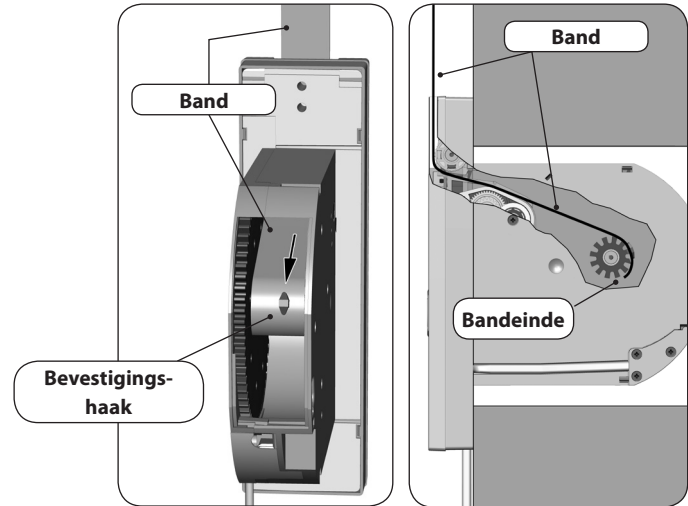

Bandverloop in de RolloTron Standard



10. De RolloTron Standard monteren

NL

Monteer de RolloTron Standard zo recht mogelijk, zodat de band juist kan worden afgerold.

Zorg ervoor dat de RolloTron Standard vrij in de bandkast zit en niet te dicht tegen het muurwerk ligt. Dit kan anders lawaai veroorzaken.

1. Schuif de RolloTron Standard in de bandkast en schroef de bandoproller met de meegeleverde schroeven vast.

WAARSCHUWING!



Beschadigde aansluitkabels kunnen kortsluiting veroorzaken.

Let erop dat de aansluitkabel correct in het kabelkanaal ligt. Als dit niet het geval is, kan de kabel bij het vastschroeven worden afgekneld en beschadigd.

2. Schuif de meegeleverde afdekplaat over de onderste montagegaten.

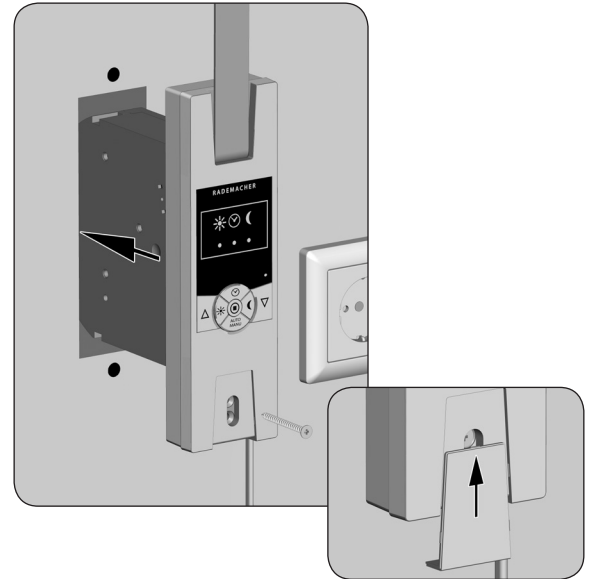



10. De RolloTron Standard monteren

NL

3. De lichtsensor monteren (wordt niet meegeleverd, zie pagina 44, (toebehoren).

3.1 Steek de stekker van de lichtsensor in de voorziene aansluitbus aan de onderkant van de RolloTron Standard.

3.2 Bevestig vervolgens de lichtsensor met de zuignap op de ruit.



De positie van de lichtsensor op de ruit bepaalt hoe ver het rolluik moet sluiten wanneer de zon naar binnen schijnt.

4. Steek de stekker weer in het 230 V / 50 Hz stopcontact. Daarmee is de montage afgerond.

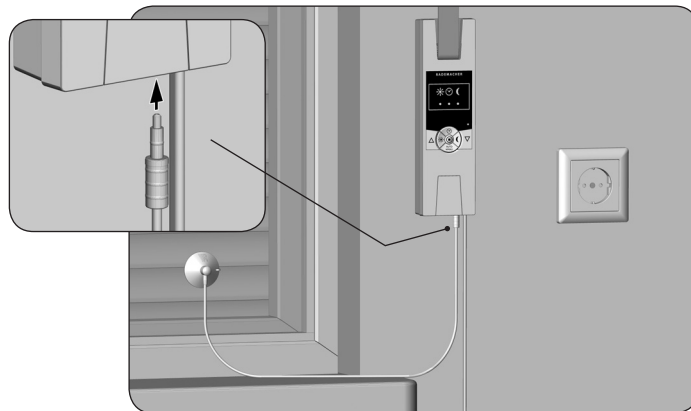



11. Eindposities instellen

Belangrijke aanwijzingen voor het instellen van de eindposities



De eindposities moeten worden ingesteld om het rolluik bovenaan en onderaan op de door u gewenste posities te doen stoppen. U moet altijd beide eindposities instellen, anders kunnen er storingen optreden.





Zonder eindpositie-instelling blijft de RolloTron Standard slechts lopen wanneer een van de twee bedieningstoetsen wordt ingedrukt.

Zonder eindpositie-instelling blijven de automatische functies geblokkeerd.

De bovenste eindpositie instellen

1.  +  De toetsen gelijktijdig indrukken en ingedrukt houden.
Het rolluik gaat omhoog.

- 1.1 Trek de band een beetje strak, totdat deze door het gewicht van het rolluik wordt gespannen.

2.  +  De toetsen loslaten zodra het rolluik de gewenste positie voor de bovenste eindpositie heeft bereikt.
Het rolluik stopt, de bovenste eindpositie is opgeslagen.



LET OP!





Het verkeerde instellen van de bovenste eindpositie kan de RolloTron Standard of de aandrijving overbelasten en beschadigen.

- ◆ Stel de bovenste eindpositie niet zodanig in dat deze helemaal tegen de aanslag ligt.
- ◆ Laat de toetsen op tijd los en laat het rolluik niet over de desbetreffende eindpositie heen bewegen.



11. Eindposities instellen

De onderste eindpositie instellen

-  +  De toetsen gelijktijdig indrukken en ingedrukt houden.
Het rolluik beweegt naar onderen.
-  +  De toetsen loslaten zodra het rolluik de gewenste positie voor de onderste eindpositie heeft bereikt.
Het rolluik stopt, de onderste eindpositie is opgeslagen.



Zorg bij het instellen van de onderste eindpositie dat de band bij het bereiken van de eindpositie niet te slap wordt.

Eindposities wijzigen resp. corrigeren

- Beweeg het rolluik naar het midden en stel de desbetreffende eindpositie opnieuw in.





Na enige tijd moet u eventueel de eindposities opnieuw instellen, omdat de band door het gebruik van het rolluik langer kan worden.



12. Manuele bediening

Handmatige bediening is op elk moment mogelijk en heeft voorrang op de geprogrammeerde automatische functies.

1.  Het rolluik openen.
Het rolluik beweegt door een korte druk op de toets naar boven tot de bovenste eindpositie.
2.  of  Het rolluik tussentijds stoppen.
3.  Het rolluik sluiten.
Het rolluik beweegt door een korte druk op de toets naar onderen tot de onderste eindpositie.

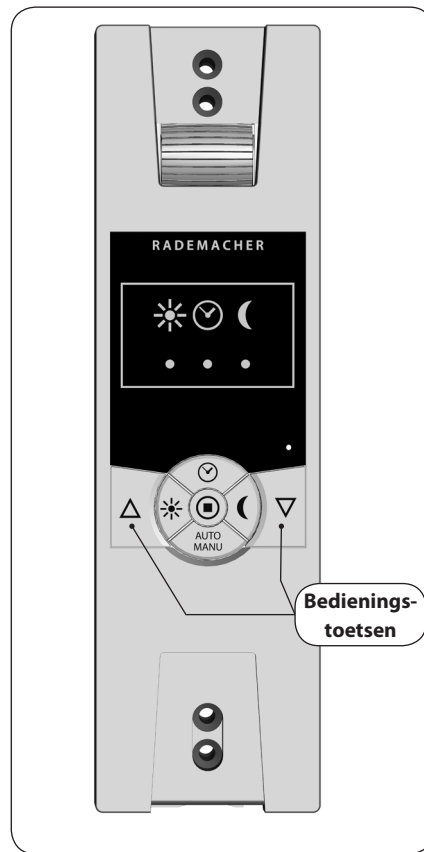

13. Automatisch bedrijf; korte beschrijving

De RolloTron Standard beschikt over drie automatische functies:

- ◆ Automatische klok
- ◆ Zonnemodule
- ◆ Schemeringsmodule

Alle automatische functies kunnen samen maar ook afzonderlijk bij de RolloTron Standard worden in- en uitgeschakeld.

De status van elke automatische functie wordt door het corresponderende controlelampje (LED) weergegeven. De automatische klok kan alleen worden geactiveerd als eerder een tijd werd geprogrammeerd.

13.1 Alle automatische functies samen in-/uitschakelen

1.  Circa 1 seconde op de [AUTO/MANU]-toets drukken.
2. Alle eerder geactiveerde automatische functies worden samen in- of uitgeschakeld.

3. Let op de controlelampjes. Ze tonen de status van de automatische functies.
4. Na het uitschakelen van de automatische functies is alleen nog manuele bediening mogelijk.



14. Automatische klok; korte beschrijving

Voor alle dagen dezelfde schakeltijden

U kunt voor de bandoproller één openings- en één sluitings-tijd instellen. Deze zijn op alle dagen van kracht. Zodra het zo laat is, gaat uw rolluik automatisch open of dicht.

Veranderen van schakeltijden

U kunt de schakeltijden op elk gewenst moment veranderen. Houd er echter rekening mee dat de oude instelling wordt gewist als u een nieuwe waarde opslaat.







Om de schakeltijden in te stellen moet u deze stap eenmalig op het tijdstip uitvoeren waarop het rolluik moet openen of sluiten.

- ◆ Als het rolluik bijvoorbeeld elke morgen om 8:00 uur moet opengaan, dan moet u deze schakeltijd 's ochtends om 8:00 uur instellen.
- ◆ U bent verplicht ten minste één schakeltijd in te stellen om de automatische klok te activeren.
- ◆ Ingestelde of gewijzigde openings- en/of sluitings-tijden gelden pas op de volgende dag.







14.1 Een openings- en sluitingstijd instellen

Een openingstijd (△) instellen (bijv. om 8:00 u 's morgens)

1.  +  De toetsen tegelijk kort indrukken.
2. 
 Het klokcontrolelampje knippert en het rolluik beweegt naar boven.
De automatische klok is nu ingeschakeld. Uw rolluik gaat elke morgen automatisch om 8:00 uur open.

Een sluitingstijd (▽) instellen (bijv. om 20:30 u 's avonds)

1.  +  De toetsen tegelijk kort indrukken.
2. 
 Het klokcontrolelampje knippert en het rolluik beweegt naar onderen.
De automatische klok is nu ingeschakeld. Uw rolluik gaat elke avond automatisch om 20:30 uur dicht.



14.2 De automatische klok in-/uitschakelen

U kunt als u dat wilt op elk moment tussen automatisch bedrijf en manuele bediening omschakelen.



U kunt het rolluik op elk moment handmatig bedienen, omdat manuele bediening onafhankelijk is van de automatische functies.

1.



Druk telkens circa 1 seconde op de kloктоets.

2.



Let op de klok-LED.



UIT

De automatische klok is uitgeschakeld.



AAN

De automatische klok is ingeschakeld.



Knipperend

Na een stroomuitval. Als eerder ten minste één schakeltijd werd ingesteld.



Na een stroomuitval verschuiven de schakeltijden met de duur van de stroomuitval naar een later tijdstip. Deze moeten dan eventueel opnieuw worden ingesteld.



15. Zonnemodule; korte beschrijving

Met de zonnemodule kunt u in combinatie met de lichtsensor de rolluiken op basis van het zonlicht besturen. Hiervoor wordt de lichtsensor met een zuignap aan de ruit bevestigd en via een stekker met de RolloTron Standard verbonden.

Werking van de zonnemodule

Automatisch af- en oprollen na het overschrijden van een ingestelde grenswaarde. De eindpositie van het rolluik kan door de positie van de lichtsensor op de ruit vrij worden bepaald.



Montagevoorbeeld

Lichtsensor, zie pagina 44 (toebehoren)



15. Zonnemodule; korte beschrijving

Automatisch afrollen

Als de lichtsensoren 10 minuten lang ononderbroken zonlicht registreert, dan beweegt het rolluik automatisch naar beneden totdat zijn schaduw de lichtsensoren bedekt.

Automatisch inschuiven

Na 20 minuten beweegt het rolluik automatisch een stuk omhoog, zodat het zonlicht weer op de sensor kan vallen. Als het zonlicht nu op de sensor valt, dan blijft het rolluik in deze positie staan. Als het zonlicht echter onder de ingestelde grenswaarde valt, dan beweegt het rolluik terug tot de bovenste eindpositie.



Bij wisselende weersomstandigheden kunnen de eerder genoemde vertragingstijden worden overschreden.

De zonnemodule wordt na de volgende gebeurtenissen beëindigd en eventueel opnieuw gestart:

- ◆ Na een manuele bediening.
- ◆ Na de uitvoering van een automatische functie.
- ◆ Na het bereiken van de bovenste eindpositie.

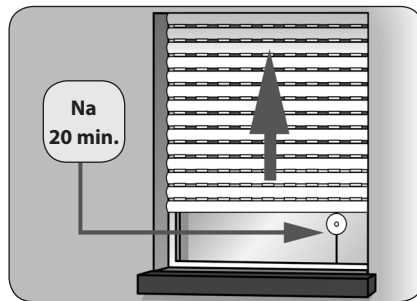
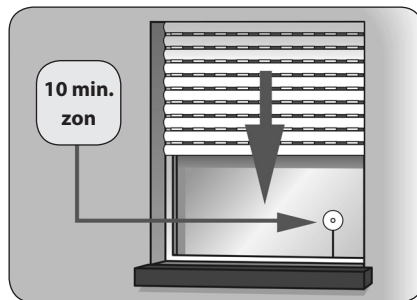



15.1 Zonnemodule; instellen van de gevoeligheid

NL

Door de gevoeligheid in te stellen of te wijzigen wordt de zonnemodule ingeschakeld.

Stel de grenswaarde bij de lichtsterkte in waarbij uw rolluik moet afrollen.



Als u de zonnemodule niet wilt gebruiken, moet u de lichtsensor van de ruit verwijderen en op een donkere plaats bewaren of de stekker van de lichtsensor van de RolloTron Standard trekken of de zonnemodule uitschakelen.

De actuele lichtsterkte als grenswaarde overnemen en de zonnemodule inschakelen.

1. + De toetsen tegelijk indrukken.
De actuele lichtsterkte geldt als grenswaarde en de zonnemodule is ingeschakeld. Als deze waarde wordt overschreden, schuift het rolluik naar beneden tot aan de lichtsensor.

2.



Houd het zoncontrolelampje in de gaten.

UIT

Zonnemodule UIT

AAN

Zonnemodule AAN

Langzaam knipperend...

- ◆ als de grenswaarde werd overschreden.
- ◆ als bij de instelling van de grenswaarde de actuele lichtsterkte binnen het meetbereik ligt.

Snel knipperend

Indien de actuele lichtsterkte buiten het meetbereik ligt, wordt de grenswaarde automatisch ingesteld op de waarde van de meetbereikgrens.

3.

Indien gewenst kunt u de zonnemodule in- resp. uitschakelen.

Druk hiervoor circa 1 seconde op de zontoets.

De schemeringsmodule zorgt ervoor dat het rolluik automatisch wordt neergelaten:

- ◆ als de schemeringsmodule ingeschakeld is.
- ◆ als ten minste 15 seconden schemering werd herkend.
- ◆ als de lichtsensor gemonteerd is en zich in de RolloTron Standard bevindt.

Automatisch afrollen

Bij het begin van de schemering daalt het rolluik na circa 15 seconden tot aan de onderste eindpositie. Het rolluik gaat pas weer open als de ingestelde openingstijd wordt bereikt of na een manueel OMHOOG-commando.

De gewenste schemeringsgrenswaarde kan worden ingesteld.



Indien het afrollen van het rolluik door de schemeringsmodule in gang moet worden gezet, moet u de sluitingstijd instellen op een tijd na het begin van de schemering (zie voorbeeld).

Zodra een automatisch sluitcommando voor de schemering actief wordt, wordt de schemeringsmodule niet uitgevoerd.

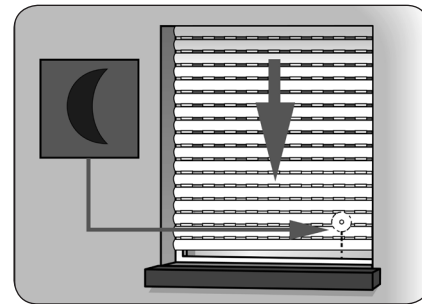

Voorbeeld	1	/ 2
Automatische sluitingstijd:	23:00 u	/ 19:30 u
Begin van de schemering:	20:30 u	/ 20:30 u
Het rolluik gaat automatisch dicht om:	20:30 u	/ 19:30 u



Door de gevoeligheid in te stellen of te wijzigen wordt de schemeringmodule ingeschakeld.

Stel de grenswaarde bij de lichtsterkte (schemering) in waarbij uw rolluik moet afrollen.



Als u de schemeringmodule niet wilt gebruiken, moet u de stekker van de lichtsensor van de RolloTron Standard trekken of de schemeringmodule uitschakelen.

De actuele lichtsterkte (schemering) als grenswaarde overnemen en de schemeringmodule inschakelen.

1.  +  De toetsen tegelijk indrukken.
De actuele lichtsterkte geldt als grenswaarde en de schemeringmodule is ingeschakeld. Als deze waarde wordt overschreden, schuift het rolluik naar beneden tot aan de onderste eindpositie.

2. 

Houd het schemeringscontrolelampje in de gaten.



UIT

Schemeringmodule UIT



AAN

Schemeringmodule AAN



Langzaam knipperend...

- ◆ als de grenswaarde werd overschreden.
- ◆ als bij de instelling van de grenswaarde de actuele lichtsterkte binnen het meetbereik ligt.



Snel knipperend

Indien de actuele lichtsterkte buiten het meetbereik ligt, wordt de grenswaarde automatisch ingesteld op de waarde van de meetbereikgrens.

3. 

Indien gewenst kunt u de schemeringmodule in- resp. uitschakelen.

Druk hiervoor circa 1 seconde op de schemeringstoets.

Indien gewenst (bijv. om lawaai te reduceren) kan de maximale motorsnelheid voor terugkerende automatische functies worden ingesteld.

De zich herhalende automatische commando's worden met de ingestelde motorsnelheid uitgevoerd.

Handmatige schuifcommando's en de eerste automatische loop na handmatige bediening worden altijd met de maximale motorsnelheid uitgevoerd.

1.  +  + 

Druk de toetsen 4 seconden lang tegelijk in.

2.

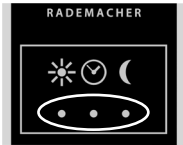

Afhankelijk van de ingestelde motorsnelheid brandt een van de drie leds rood.

3.



Stel de gewenste snelheid in.



sneller



langzamer

Let op de leds



= lage snelheid



= gemiddelde snelheid



= maximumsnelheid

4. Uittesten





Deze optie blijft slecht ca. 4 seconden actief.



Test de ingestelde snelheid en het geluidsvolume.

18. Alle instellingen wissen, software-reset

Als u dat wenst, kunt u alle instellingen wissen en de fabrieksinstellingen van de RolloTron Standard herstellen.

1.  +  +  +  De toetsen 4 seconden lang tegelijk indrukken.
2. Om te bevestigen knipperen daarna alle controlelampjes (LED's) rood.
3. De toetsen loslaten, daarna zijn alle instellingen gewist. Eindposities / schakeltijden / zonnemodule / schemeringsmodule.

19. Een hardware-reset uitvoeren

Mocht de RolloTron Standard niet meer reageren, kan een hardware-reset worden uitgevoerd.

 **LET OP!**

Druk nooit op de RESET-toets terwijl de motor draait. Hierdoor worden de eindposities gewijzigd.



Bij een hardware-reset wordt intern de stroomtoevoer voor de RolloTron Standard kort onderbroken. De opnings- en sluitingstijd moet telkens opnieuw worden ingesteld. Alle instellingen blijven behouden.

1.   Druk op de RESET-toets met een spits voorwerp (bijvoorbeeld met een paperclip).

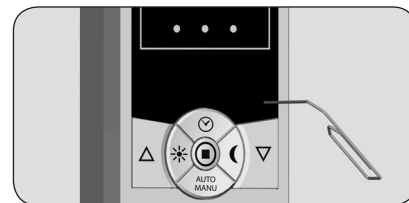



20. De RolloTron Standard demonteren (bijv. voor verhuizing)

NL

1. + + Alle instellingen wissen.
De toetsen tegelijk 4 seconden lang indrukken.
2. Het rolluik volledig sluiten.
3. Verder op de [Omlaag]-toets drukken en ingedrukt houden.
4. Trek de band daarbij zo ver mogelijk naar boven uit de RolloTron Standard.
5. Verwijder de afdekplaat van de onderste montagegaten.
Om de afdekplaat te verwijderen kunt u in de kleine insnijding aan de onderkant van het apparaat grijpen.
6. Trek de stekker uit het stopcontact.
7. Draai de montageschroeven los en trek de RolloTron Standard volledig uit de bandkast.

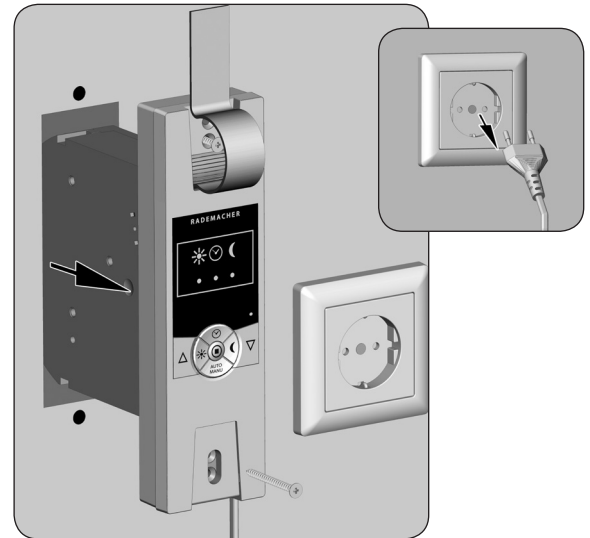



20. De RolloTron Standard demonteren (bijv. voor verhuizing)

NL

8. Het oprolwielvakdeksel verwijderen.
9. Controleer de positie van de bevestigingshaak en beweeg indien nodig de haak tot in een gemakkelijk bereikbare positie.

VOORZICHTIG!

Verwondingsgevaar door het oprol wiel.

- ◆ Grijp niet in het oprolwielvak als de motor draait.
- ◆ Trek altijd eerst de netstekker uit het stopcontact, voordat u uw hand in het oprolwielvak steekt.

10. Trek vervolgens de stekker definitief uit het stopcontact.

11. Maak de band los van de bevestigingshaak en trek de band volledig vooraan uit de RolloTron Standard.

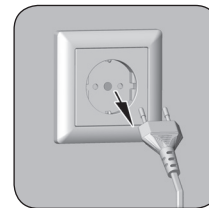
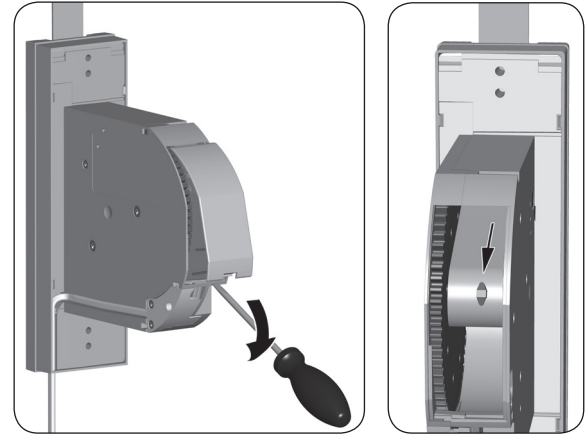

Als de RolloTron Standard een keer uitvalt en de motor niet meer draait, kunt u met de aandrijfontgrendeling de band volledig uit de bandoproller trekken zonder dat u de band moet doorknippen.

1. Trek de stekker uit het stopcontact.
2. Demonteer de RolloTron Standard zoals eerder op pagina 35 getoond.

WAARSCHUWING!

Er bestaat verwondingsgevaar als het rolluik ongehinderd naar beneden kan vallen.

- ◆ Voorkom dat het rolluik naar beneden valt.
- ◆ Houd de band goed vast, anders valt het rolluik ongehinderd naar beneden.
- ◆ Laat u door een tweede persoon helpen bij het ontgrendelen.

3. Ontgrendel de aandrijving met behulp van de meegeleverde ontgrendelingsklem. Bij het drukken moet u een kleine weerstand overwinnen.
4. Houd de ontgrendelingsklem ingedrukt en trek vervolgens de band zover mogelijk uit de RolloTron Standard.

5. Maak de band los van de bevestigingshaak en trek de band volledig uit de RolloTron Standard.
6. Steek de ontgrendelingsklem weer terug in haar houder.

RolloTron
Standard

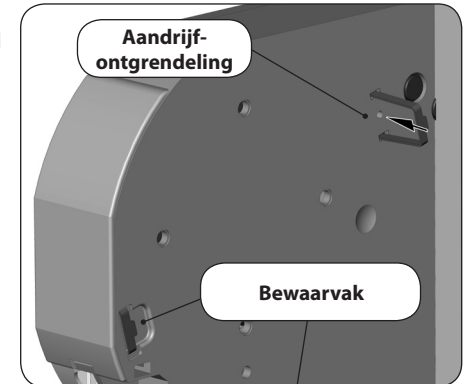

RolloTron
Standard
Plus

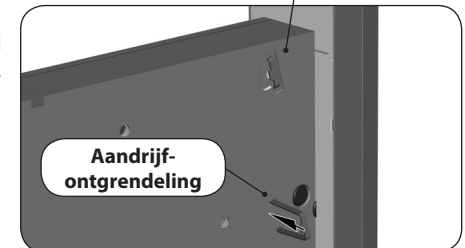



22. Wat te doen wanneer... ?

Storing	Mogelijk oorzaak / oplossing
... de RolloTron Standard niet functioneert?	Controleer de voeding incl. aansluitkabel en aansluitstekker.
... de RolloTron Standard op de ingestelde schakeltijd niet reageert?	a) Misschien was er een stroomuitval. Stel de schakeltijden opnieuw in, zie pagina 26. b) De eindposities zijn mogelijk nog niet ingesteld. Stel de eindposities in, zie pagina 22.
... het klokcontrolelampje (LED) knippert?	Misschien was er een stroomuitval. Stel de schakeltijden opnieuw in, zie pagina 26.
... het rolluik aan de ingestelde eindposities niet meer blijft staan?	Het is mogelijk dat de eindposities verschoven zijn, doordat de band is uitgerekt. Stel de eindposities opnieuw in, zie pagina 22.
... het rolluik blijft staan zodra de bedieningstoets wordt losgelaten?	De eindposities zijn nog niet ingesteld. Stel de eindposities in, zie pagina 22.
... de zonnemodule niet reageert?	a) Controleer of de zonnensensor nog op de ruit zit. b) Is het zonlicht niet sterk genoeg of is de sensor door de schaduw te sterk verduisterd? c) Controleer of de aansluitkabel van de zonnensensor is beschadigd. d) Is de stekker juist in het apparaat gestoken?
... de RolloTron Standard verkeerd draait?	Waarschijnlijk werd de band verkeerd rond het oprol wiel gelegd, zie pagina 18.

Storing	Mogelijk oorzaak / oplossing
... het rolluik bij het naar beneden rollen blijft staan?	<p>a) Het rolluik kan eventueel op een obstakel zijn gelopen. Beweeg het rolluik weer omhoog en verwijder het obstakel.</p> <p>b) De lamellen zijn verschoven. Beweeg het rolluik weer omhoog en richt de lamellen uit.</p> <p>c) Het rolluik sleept in de rolluikkast tegen het vensterraam door ontbrekende aandrukrollen of er is isolatiemateriaal losgekomen en dit blokkeert het rolluik. Open de rolluikkast en verhelp het probleem. Smeer indien nodig moeilijk lopende plaatsen in met was.</p> <p>d) Het rolluik is eventueel te licht. Verzwaar het rolluik door bijvoorbeeld in de onderste lamel een plat stuk ijzer te schuiven.</p>
... het rolluik bij het omhoog bewegen plotseling blijft staan?	<p>a) De aandrijving is eventueel geblokkeerd, bijv. doordat het rolluik is vastgevroren of door andere obstakels.</p> <p>b) Het rolluik beweegt eventueel niet gemakkelijk genoeg. Controleer het rolluik en de rolluikgeleiding.</p> <p>c) Het rolluik is eventueel te zwaar. De maximale trekkracht van de bandoproller is overschreden, zie pagina 43.</p>

Storing	Mogelijk oorzaak / oplossing
<p>... alle controlelampjes na elkaar knipperen (looplicht) en de RolloTron Standard niet naar boven of naar beneden wil?</p>	<p>De maximale looptijd van de aandrijving is overschreden, zie pagina 5/42.</p> <p>De motor is te warm. Na circa 1 uur is de bandoproller weer bedrijfsklaar.</p>
<p>... de RolloTron Standard 's morgens op de ingestelde schakeltijd niet reageert?</p>	<p>De elektronica heeft de aandrijving na het sluiten van het rolluik uitgeschakeld, omdat de bandgeleider niet meer bewogen heeft. Dit is het geval wanneer:</p> <p>a) te lang op de [Omlaag]-toets werd gedrukt bij het instellen van de onderste eindpositie. De lamellen zijn gesloten, maar de band is verder afgerold en ligt niet meer strak op de bandgeleider.</p> <p>b) de band is uitgerekt en de onderste eindpositie is hierdoor van plaats veranderd.</p> <p>De band mag op geen enkel moment slap worden.</p> <p>Stel de onderste eindpositie opnieuw in (zie pagina 23) en let erop dat de band hierbij strak op de bandgeleider ligt.</p> <p>De bandgeleider moet hierbij gelijkmatig mee draaien.</p>
<p>... de RolloTron Standard manueel of automatisch niet meer juist reageert?</p>	<p>a) De RolloTron Standard is niet meer bedrijfsklaar. Voer een hardware-reset uit zoals beschreven op pagina 34.</p> <p>b) Mocht de RolloTron Standard na de hardware-reset nog altijd niet reageren, voer dan een software-reset overeenkomstig pagina e 34 uit. Test vervolgens de RolloTron Standard met de fabrieksinstellingen.</p>

Onderhoud

VOORZICHTIG!

Gebrekkig onderhoud kan leiden tot gevaarlijke situaties voor personen doordat uw RolloTron Standard en de rolluikinstallatie zijn beschadigd.

- ◆ Controleer daarom regelmatig de RolloTron Standard en alle componenten van uw rolluikinstallatie op beschadigingen.
 - Controleer bovendien regelmatig of de RolloTron Standard juist functioneert.
 - Het rolluik zelf mag niet zijn beschadigd.
 - De band mag niet uitrafelen.
 - De bandgeleider op de rolluikkast moet altijd licht lopen.
 - De spoelschotel in de rolluikkast moet stevig en stabiel zijn. Oudere exemplaren kunnen hun stabiliteit verliezen.
 - ◆ Laat beschadigde componenten vervangen door een bedrijf dat is gespecialiseerd in rolluiken.
-

Reiniging

U kunt de RolloTron Standard met een licht vochtige doek reinigen. Gebruik geen agressieve of schurende reinigingsmiddelen.

Voedingsspanning:	230 V / 50 Hz; 230 V / 60 Hz
Nominaal vermogen:	70 W
Vermogen stand-by:	< 0,35 W
Nominaal koppel:	
- RolloTron Standard	10 Nm
- RolloTron Standard Plus	14 Nm
Max. toerental:	
- RolloTron Standard	30 t/min.
- RolloTron Standard Plus	24 t/min.
Maximale trekkracht:	zie pagina 43 (trekkrachtdiagrammen)
Kortstondig bedrijf:	(KB) 4 minuten (maximum looptijd)
Veiligheidsklasse:	II
Beschermingsgraad:	IP20 (alleen voor droge ruimten)
Aantal schakeltijden:	2 (OMHOOG en OMLAAG)
Instelbereik van de zonnemodule:	4.000 tot 40.000 lux
Instelbereik van de schemeringsmodule:	4 tot 40 lux
Toegestane omgevingstemperatuur:	0 - 40 °C
Geluidsdruk niveau (LpA):	≤ 70 dB(A)
Netaansluitkabel:	2 x 0,75 mm ² (H03VVH2-F)
Afmetingen:	zie pagina 14



25. Trekrachtdiagrammen

NL

1

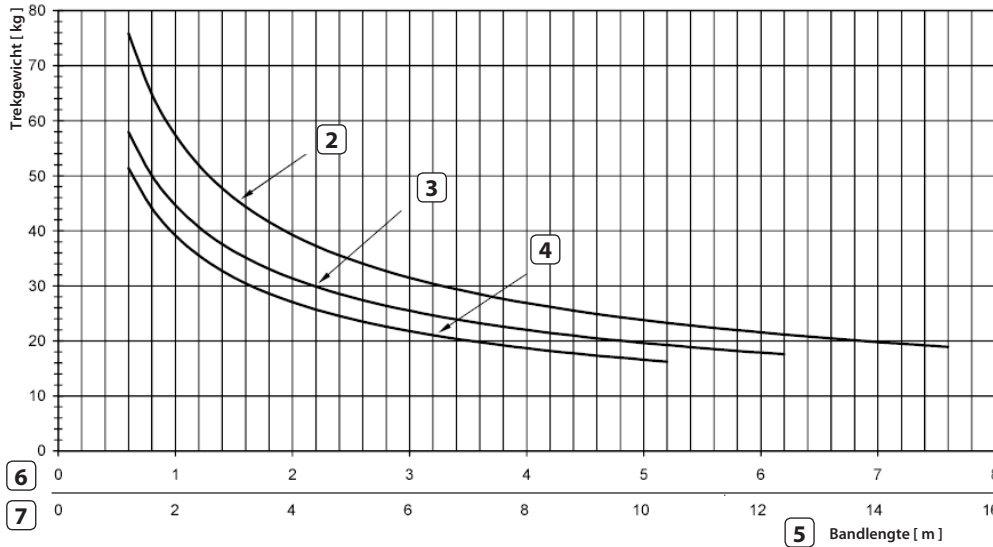

6

7

5 Bandlengte [m]

- 1 Trekgewicht [Kg]
- 2 Banddikte 1.0 mm
- 3 Banddikte 1,3 mm
- 4 Banddikte 1,5 mm
- 5 Bandlengte [m]
- 6 Bandlengte voor RolloTron Standard
- 7 Bandlengte vor RolloTron Standard Plus



26. Vereenvoudigde EU-conformiteitsverklaring

NL



Hiermee verklaart RADEMACHER Geräte-Elektronik GmbH, dat de RolloTron Standard voldoet aan de richtlijnen **2006/42/EG (Machinerichtlijn)** en **2014/30/EU (EMC-richtlijn)**.

De volledige tekst van de EU-conformiteitsverklaring is aan het product toegevoegd en ligt ter inzage bij de fabrikant.

RADEMACHER Geräte-Elektronik GmbH
Buschkamp 7
46414 Rhede (Duitsland)



27. Toebehoren

Om de **RolloTron Standard** aan de plaatselijke omstandigheden aan te passen is een omvangrijk assortiment toebehoren beschikbaar.

Informatie over het toebehoren vindt u op:

www.rademacher.de/zubehoer

RADEMACHER Geräte-Elektronik GmbH verleent 36 maanden garantie voor nieuwe apparaten die in overeenstemming met deze handleiding werden gemonteerd. De garantie dekt alle constructiefouten, materiaal fouten en fabricagefouten.

De wettelijke aanspraak op garantie blijft hierdoor onaangetast.

Niet onder de garantie vallen:

- ◆ Onjuiste montage of installatie
- ◆ Niet in acht nemen van de montage- en bedieningshandleiding
- ◆ Oneigenlijke bediening of oneigenlijk gebruik
- ◆ Inwerkingen van buitenaf zoals stoten, slagen of weersinvloeden
- ◆ Reparaties en veranderingen door derden en/of niet-bevoegde personen
- ◆ Gebruik van ongeschikt toebehoren
- ◆ Schade veroorzaakt door ontoelaatbare overspanning (bijv. blikseminslag)
- ◆ Functiestoringen ontstaan door radiografische frequentiestoringen en andere radiografische storingen

Voorwaarde voor de garantie is dat het nieuwe apparaat bij een door ons geautoriseerde speciaalzaak is gekocht. Hiervoor hebben we als bewijs een kopie van de rekening nodig.

Gebreken die binnen de garantieperiode optreden, zal RADEMACHER kosteloos verhelpen, ofwel door reparatie of vervanging van de betreffende onderdelen, ofwel door levering van een gelijkwaardig of nieuw apparaat. Vervangende leveringen of reparaties die onder de garantie vallen, leiden niet tot verlenging van de oorspronkelijke garantieperiode.

RADEMACHER

Geräte-Elektronik GmbH
Buschkamp 7
46414 Rhede (Duitsland)
info@rademacher.de
www.rademacher.de

Service:

Hotline 01807 933-171*

Fax +49 2872 933-253
service@rademacher.de

* 30 seconden gratis, daar na 14 cent/minuut via het Duitse netwerk voor vaste telefonie of max. 42 cent/minuut via het Duitse netwerk voor mobiele telefonie (geldt alleen in Duitsland).

NL

Elektrische bandoproller voor rolluiken RolloTron Standard

Vertaling van de originele gebruiks- en montagehandleiding1

FR

Enrouleur de sangle électrique pour volets roulants RolloTron Standard

Traduction du Mode d'emploi et d'installation original47



RADEMACHER

Bewegt mehr.



Référence :

1423 45 19

1423 60 19 (Standard Plus)

1415 45 19 (mini-sangle)

...en achetant le produit **RolloTron Standard**, vous avez opté pour un produit de qualité de la société RADEMACHER. Nous vous remercions de la confiance que vous nous avez témoignée.

Cet enrouleur de sangle pour volets roulants est le fruit d'un développement ciblé d'une part pour un confort d'utilisation optimal et d'autre part pour une excellente solidité et une grande longévité. Forts d'exigences sans compromis en matière de qualité et après de longues séries de tests, nous sommes fiers de vous présenter ce produit innovant.

Toutes les collaboratrices et tous les collaborateurs hautement qualifiés de la maison RADEMACHER y ont apporté leur savoir-faire.



Ce mode d'emploi ...

... vous décrit la pose, le raccordement électrique et l'utilisation de votre enrouleur de sangle pour volets roulants.



Veillez lire l'intégralité de ces instructions et respecter toutes les consignes de sécurité qu'elles contiennent avant de commencer les travaux.

Ce mode d'emploi fait partie intégrante du produit. Conservez-le soigneusement dans un endroit bien accessible. En cas de transmission du RolloTron Standard à un tiers, nous vous prions de joindre le mode d'emploi.

La garantie prend fin en cas de dommages engendrés par le non-respect de ces instructions et des consignes de sécurité. Nous n'assumons aucune responsabilité pour les dommages qui en résulteraient.

i	Chers clients	48	14.	Programmeur ; description sommaire	72
1.	Symboles de danger.....	50	14.1	Programmer des heures d'ouverture et de fermeture.....	72
1.1	Niveaux de dangers et termes signalétiques.....	50	14.2	Activation / désactivation du programmeur.....	73
1.2	Représentations et symboles utilisés.....	50	15.	Pare-soleil automatique ; description sommaire.....	74
2.	Consignes de sécurité	51	15.1	Pare-soleil automatique ; réglage de la sensibilité	76
2.1	Utilisation conforme.....	52	16.	Fonction crépusculaire ; description sommaire.....	77
2.2	Utilisation non conforme.....	53	16.1	Fonction crépusculaire ; réglage de la sensibilité..	78
2.3	Connaissances techniques requises de l'installateur	53	17.	Paramétrer la vitesse du moteur pour les fonctions automatiques	79
3.	Contenu de la livraison (référence 1423 45 19)..	54	18.	Suppression de tous les paramètres, réinitialisation du logiciel.....	80
4.	Vue générale (référence 1423 45 19)	55	19.	Réinitialiser le matériel	80
5.	Sangles de volets roulants autorisées	56	20.	Démonter le RolloTron Standard (p. ex. lors d'un déménagement).....	81
6.	Description des fonctions	57	21.	Extraire la sangle en cas de panne	83
6.1	Description des fonctions de sécurité	58	22.	Que faire si... ?.....	84
7.	Consignes de sécurité pour le montage.....	59	23.	Consignes de maintenance et d'entretien	87
7.1	Outillage nécessaire	59	24.	Caractéristiques techniques	88
7.2	Préparations du montage	60	25.	Diagrammes de traction.....	89
8.	Consignes de sécurité relatives au raccordement électrique	62	26.	Déclaration UE de conformité simplifiée	90
8.1	Raccordement électrique.....	63	27.	Accessoires.....	90
9.	Mise en place et fixation de la sangle	64	28.	Clauses de garantie	91
10.	Montage du RolloTron Standard.....	66			
11.	Réglages des fins de course	68			
12.	Commande manuelle.....	70			
13.	Mode automatique ; description sommaire	71			
13.1	Activation / désactivation simultanée de toutes les fonctions automatiques	71			

i 1. Symboles de danger



Danger de mort par électrocution



Source du danger / situation dangereuse

i 1.1 Niveaux de dangers et termes signalétiques

DANGER !

Cette mise en garde indique une situation potentiellement dangereuse pouvant entraîner des blessures graves ou mortelles si elle n'est pas évitée.

AVERTISSEMENT !

Cette mise en garde indique une situation potentiellement dangereuse pouvant entraîner des blessures graves ou mortelles si elle n'est pas évitée.

ATTENTION !

Cette mise en garde indique une situation potentiellement dangereuse pouvant entraîner des blessures légères ou de gravité moyenne si elle n'est pas évitée.

PRUDENCE !

Cette mise en garde indique une situation potentiellement dangereuse pouvant entraîner des dégâts matériels si elle n'est pas évitée.

i 1.2 Représentations et symboles utilisés

1. Actions/étapes individuelles

2.

◆ Énumération

1. Liste



Lisez les instructions correspondantes du mode d'emploi



Autres informations importantes



2. Consignes de sécurité



L'utilisation d'appareils défectueux peut présenter des risques pour les personnes et entraîner des détériorations matérielles (électrocution, court-circuit).

- ◆ N'utilisez jamais un appareil s'il est défectueux ou endommagé.
- ◆ Contrôlez le bon état de l'appareil et du cordon d'alimentation.
- ◆ Veuillez vous adresser à notre service après-vente (voir page 92) si vous constatez des dommages sur l'appareil.



Toute utilisation incorrecte implique un risque accru de blessures.

- ◆ Apprenez à utiliser l'enrouleur RolloTron Standard en toute sécurité à toutes les personnes amenées à s'en servir.
- ◆ Cet appareil peut être utilisé par des enfants à partir de 8 ans et plus ainsi que par les personnes à capacités physiques, sensorielles ou mentales réduites ou présentant un manque d'expérience et de connaissances, si ces personnes sont guidées et surveillées ou si elles ont été instruites en termes d'utilisation sûre de l'appareil et qu'elles comprennent les dangers qui en résultent.
- ◆ Les enfants n'ont pas le droit de jouer avec cet appareil.
- ◆ Le nettoyage et l'entretien à la charge de l'utilisateur ne doivent en aucun cas être exécutés par des enfants sans surveillance.

- ◆ Surveillez toujours le volet roulant lors des réglages et en cas de service normal et éloignez toute personne risquant d'être blessée par un déplacement subit du volet.
- ◆ Réalisez tous les travaux de nettoyage sur le volet roulant lorsque l'installation est hors tension.

L'accès à la prise de courant et à la fiche secteur doit toujours être libre.



Le dépassement du temps de marche maximal admissible (KB) peut entraîner une surcharge et endommager l'enrouleur RolloTron Standard.

- ◆ Le temps de marche maximal admissible pour une course ne doit en aucun cas être dépassé pendant le fonctionnement. C'est pour cette raison que l'enrouleur RolloTron Standard est équipé d'une **limite du temps de marche (KB)** de quatre minutes.
- ◆ Si la limite du temps de marche a été déclenchée, l'enrouleur RolloTron Standard doit alors refroidir pendant au moins 12 minutes. La disponibilité opérationnelle complète est rétablie après environ une heure.



2. Consignes de sécurité

Selon la norme DIN EN 13659, il est important de veiller à ce que les conditions de déplacement déterminées pour les tabliers selon la norme EN 12045 soient respectées.



- ◆ En position déroulée, le déplacement doit être d'au moins 40 mm lorsqu'une force de poussée de 150 N est appliquée vers le haut sur le bord inférieur du tablier.
- ◆ Cela signifie que la vitesse du volet ne doit pas dépasser 0,15 m/s sur les derniers 0,4 m de son déplacement.



2.1 Utilisation conforme

L'enrouleur RolloTron Standard doit uniquement être utilisé pour ouvrir et fermer un volet roulant muni d'une sangle conforme.



Les verrouillages mécaniques de n'importe quel genre sont inappropriés pour le fonctionnement automatique avec le présent appareil.

Utilisez uniquement des pièces de rechange d'origine de RADEMACHER.

- ◆ Vous éviterez ainsi des dysfonctionnements ou des endommagements de l'enrouleur RolloTron Standard.
- ◆ Notre garantie fabricant perd son effet si des pièces détachées d'autres fabricants sont utilisées et causent des détériorations.
- ◆ Les réparations de l'enrouleur RolloTron Standard doivent uniquement être effectuées par le service après-vente agréé.

Conditions d'utilisation

- ◆ Utilisez le RolloTron Standard exclusivement dans des locaux secs.
- ◆ Pour le raccordement électrique, il est impératif qu'un moyen de branchement au réseau électrique de 230 V / 50 Hz avec un dispositif de protection (fusible) soit disponible sur le lieu de l'installation.
- ◆ Une prise secteur de 230 V / 50 Hz libre d'accès doit être disponible sur le site à proximité de l'appareil en cas d'utilisation du cordon de raccordement avec fiche Euro joint à la livraison.
- ◆ Le volet roulant doit pouvoir monter et descendre facilement sans se bloquer.
- ◆ La surface de montage du RolloTron Standard doit être plane.



2.2 Utilisation non conforme

Toute utilisation du RolloTron Standard pour d'autres domaines d'application que ceux suscités est interdite.



L'utilisation du RolloTron Standard à l'extérieur entraîne un danger mortel par court-circuit et électrocution.

- ◆ N'installez et n'utilisez jamais le RolloTron Standard en extérieur.



2.3 Connaissances techniques requises de l'installateur

Le raccordement électrique, le montage et la mise en service du RolloTron Standard doivent uniquement et impérativement être réalisés par un électricien confirmé selon les instructions de ce mode d'emploi.



3. Contenu de la livraison (référence 1423 45 19) *

FR

* également valable pour les références 1423 60 19 / 1415 45 19

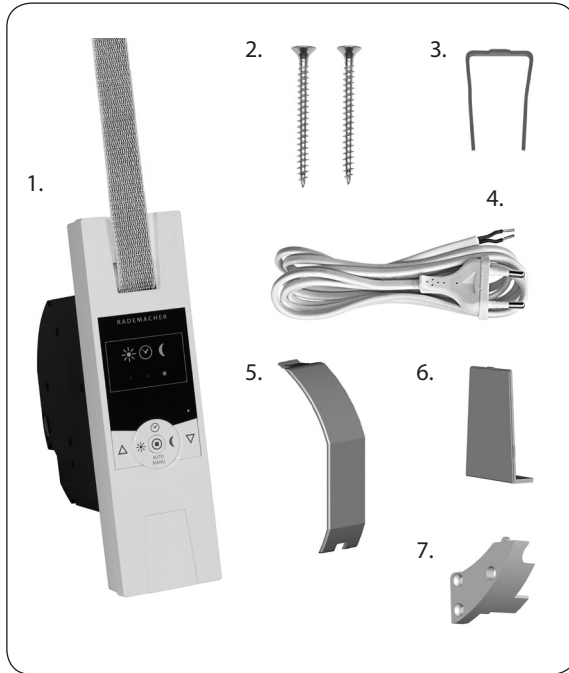

Légende

1. Enrouleur de sangle RolloTron Standard ou Standard Plus
2. 2 vis de montage (4 x 55 mm)
3. Étrier de déverrouillage (dans le boîtier)
4. Cordon d'alimentation avec fiche Euro
5. Protection du compartiment de galet
6. Cache
7. Dispositif anti-arrachement avec vis de montage

Suite au déballage, comparez ...

le contenu de l'emballage avec les indications précédentes.

Vérifiez les données sur la plaque signalétique

Comparez les mentions relatives à la tension/fréquence sur la plaque signalétique avec celles du réseau local.



4. Vue générale (référence 1423 45 19) *

* également valable pour les références 1423 60 19 / 1415 45 19

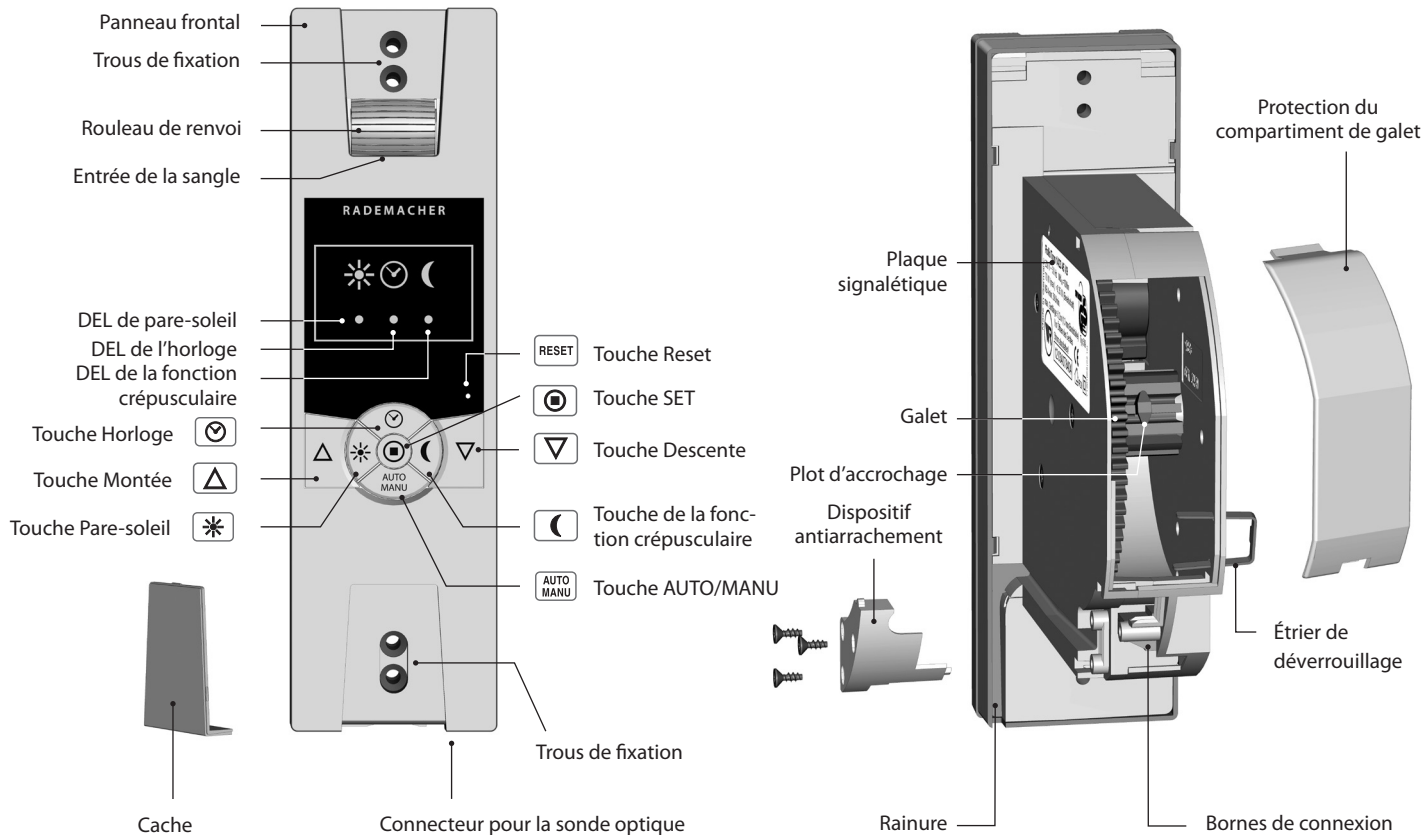



5. Sangles de volets roulants autorisées

FR

PRUDENCE !

L'utilisation de sangles trop longues peut provoquer un endommagement du RolloTron Standard.

N'utilisez que des sangles ayant la longueur autorisée.



Ces données sont indicatives et ne sont valables qu'en situation de montage idéale. Elles peuvent varier en fonction des conditions in-situ.

Tableau 1 : sangles de volets roulants autorisées

RolloTron : Référence :		Standard (mini-sangle) 1415 45 19	Standard 1423 45 19	Standard Plus 1423 60 19
Largeur de sangle :	Épaisseur de sangle	Longueur de sangle maximale		
15 mm (mini-sangle)	1,0 mm	7,6 m	---	---
	1,0 mm	---	7,6 m	15 m
23 mm (sangle standard)	1,3 mm	---	6,2 m	12 m
	1,5 mm	---	5,2 m	11 m

Tableau 2 : surface de volet autorisée (en m²)

Type de volet roulant :	Poids/m²	Surface de volet autorisée (en m²)		
Volets roulants en matière plastique	(4,5 kg/m ²)	6 m ² env.	6 m ² env.	10 m ² env.
Volets roulants en aluminium et en bois	(10,0 kg/m ²)	3 m ² env.	3 m ² env.	6 m ² env.

L'enrouleur de sangle RolloTron Standard est une motorisation pour volet roulant destinée au montage encastré en intérieur. Son alimentation électrique se fait au moyen du cordon d'alimentation avec fiche fourni à la livraison ou avec une ligne d'alimentation fixe.

Gradation automatique des voyants de contrôle

Le RolloTron Standard dispose d'une fonction de gradation automatique des voyants de contrôle (LED) pour la réduction de l'intensité lumineuse (par ex. pour les chambres à coucher). L'intensité lumineuse des LED diminue en fonction de la progression de l'abaissement du volet roulant.

Caractéristiques de fonctionnement et possibilités de commande :

- ◆ Commande manuelle (MANU)
- ◆ Fonctionnement automatique (AUTO) avec des horaires programmables pour la MONTÉE (Δ) et pour la DESCENTE (∇)
- ◆ Passage au mode AUTO/MANU
- ◆ Pare-soleil automatique
- ◆ Fonction crépusculaire
- ◆ Réglage de fin de course
- ◆ Mémorisation permanente des paramètres
- ◆ Détection d'obstacle
- ◆ Protection de surcharge
- ◆ Softstart et Softstop
- ◆ Paramétrer la vitesse du moteur pour les fonctions automatiques
- ◆ Gradation automatique des voyants de contrôle

Softstart / Softstop

Le RolloTron Standard dispose d'une fonction Softstart et Softstop qui permet de ménager le mécanisme de l'enrouleur et de la sangle avec un démarrage et un arrêt en douceur.

Détection d'obstacle

Le mouvement de la sangle est placé sous surveillance. Si le volet rencontre un obstacle lors de la DESCENTE (▽), la sangle s'immobilise et l'enrouleur est désactivé.



Dans ce cas, le déplacement ne peut pas se poursuivre directement dans le même sens.

- ◆ Vous devez faire fonctionner l'enrouleur dans le sens opposé et éliminer l'obstacle en cause.
- ◆ Le déplacement du volet peut alors reprendre dans le sens voulu.



Une défaillance de la détection d'obstacle implique un risque de blessure.

- ◆ Pour que la détection d'obstacle fonctionne de manière fiable, il faut que la sangle soit enroulée uniformément.
- ◆ En cas de déclenchement de la détection d'obstacle, assurez-vous impérativement que la sangle s'enroule correctement et uniformément lors du déplacement suivant.

Protection de surcharge

L'enrouleur RolloTron Standard dispose d'une protection contre les surcharges.

Si le mouvement est bloqué en MONTÉE (△) (par exemple à cause du gel), l'enrouleur de sangle est également désactivé.

- ◆ Éliminez d'abord la cause de la surcharge.
- ◆ Le RolloTron Standard est alors à nouveau opérationnel dans les deux sens de déplacement.

i 7. Consignes de sécurité pour le montage



Un mauvais guidage de sangle peut endommager celle-ci et solliciter inutilement l'enrouleur RolloTron Standard.

Posez l'appareil de façon à ce que la sangle s'y introduise le plus verticalement possible ce qui permettra de réduire les frottements et l'usure.



Un montage incorrect peut provoquer une détérioration du matériel.

Le fonctionnement met en œuvre des forces importantes qui doivent être absorbées par une pose sûre sur un support solide et fiable.

i 7.1 Outillage nécessaire

- ◆ Tournevis
- ◆ Ciseaux
- ◆ Mètre pliant ou ruban de mesure
- ◆ Crayon

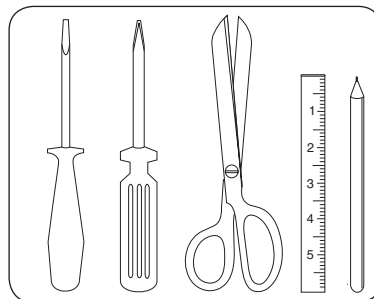



7.2 Préparations du montage

FR

1. Prendre les mesures.
Vérifier que l'évidement d'encastrement est suffisamment grand pour le RolloTron Standard.

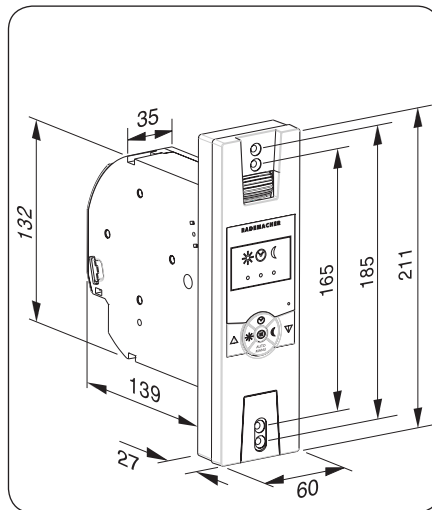

Toutes les mesures sont indiquées en mm

RolloTron Standard

Référence :

1415 45 19 (mini-sangle)

1423 45 19 (sangle standard)

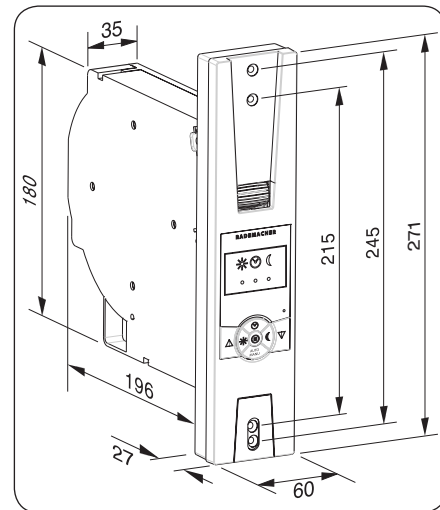

Toutes les mesures sont indiquées en mm

RolloTron Standard Plus

Référence :

1423 60 19 (sangle standard)

2. Si vous désirez remplacer une installation existante, commencez par démonter l'ancien enrouleur.

2.1 Faites descendre le volet jusqu'en bas de façon à ce que les lames soient totalement fermées.

2.2 Démontez l'ancien enrouleur et déroulez complètement la sangle.

⚠ ATTENTION !

Le ressort sous tension de l'ancien enrouleur peut constituer un risque de blessure.

- ◆ La boîte à ressort peut se rembobiner de manière incontrôlée.
- ◆ Maintenez-la fermement pour enlever la sangle et laissez-la se débobiner lentement jusqu'à ce que le ressort soit intégralement détendu.

3. Préparation de la sangle

3.1 Coupez la sangle à 20 cm env. en-dessous de l'évidement d'encastrement de l'enrouleur.

3.2 Rabattez l'extrémité de la sangle sur 2 cm env. et coupez une courte fente en son milieu. Cette fente permettra d'accrocher ultérieurement la sangle sur le galet.

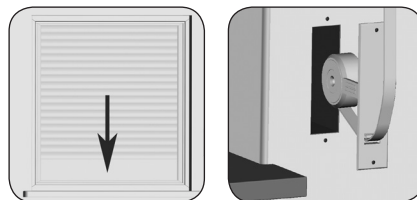

Recommandation

La course de la sangle doit être aussi droite que possible et avoir une grande souplesse de défilement. Si les volets roulants sont trop résistants au mouvement, nous vous conseillons de monter un rouleau de renvoi sur l'évidement d'encastrement afin d'éviter les frottements et donc l'usure inutiles de la sangle.

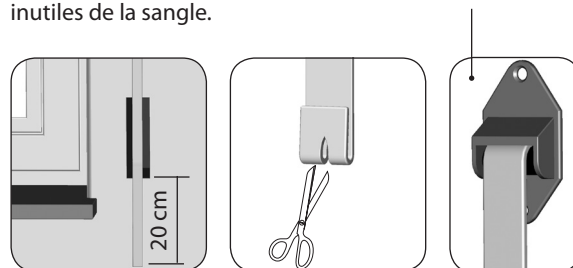

Accessoires, voir page 90.



8. Consignes de sécurité relatives au raccordement électrique

FR



DANGER !



Il y a danger de mort par électrocution lors de l'exécution de travaux sur les installations électriques.

- ◆ Réalisez tous les travaux de montage et de raccordement uniquement lorsque l'installation est hors tension.
- ◆ Débranchez complètement l'alimentation secteur et mettez un dispositif en place interdisant la remise sous tension.
- ◆ Contrôlez l'installation afin de vous assurer qu'elle est bien hors tension.



Le raccordement électrique du RolloTron Standard peut être réalisé au moyen du cordon de raccordement joint à la livraison ou par une installation fixe.



8.1 Raccordement électrique

1. Raccordez le câble de raccordement joint à la livraison aux bornes de connexion du RolloTron Standard.
L'affectation des couleurs n'est pas importante pour ce type de raccordement.

 **AVERTISSEMENT !**



Des câbles endommagés peuvent provoquer un court-circuit.

- ◆ Leur pose doit être réalisée avec le plus grand soin.
- ◆ Lors de la fixation de l'enrouleur de sangle, le câble de raccordement ne doit en aucun cas être coincé ou endommagé.

2. Posez le câble de raccordement dans la rainure du RolloTron Standard.

3. Fixez finalement le dispositif anti-arrachement au moyen des vis fournies..

Dispositif anti-arrachement

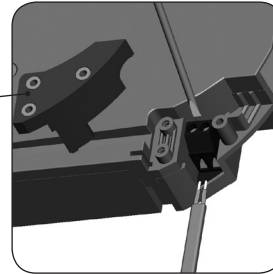

RolloTron Standard

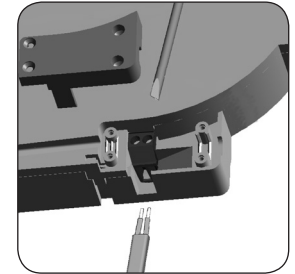

RolloTron Standard Plus

Rainure

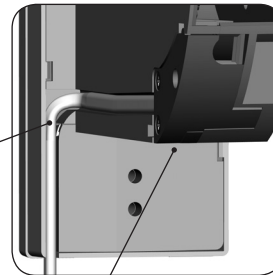

Dispositif anti-arrachement



9. Mise en place et fixation de la sangle

FR

1. Branchez la fiche dans la prise secteur.

⚠ ATTENTION !

Attention à ne pas vous blesser avec le galet.

Ne mettez pas les mains dans le compartiment de la sangle lorsque le moteur tourne !

2.  Appuyez sur la touche Montée jusqu'à ce que le plot d'accrochage soit facilement accessible dans le compartiment.



Étant donné que les fins de course ne sont pas encore paramétrées, l'entraînement s'arrête dès que vous relâchez la touche.

3. Retirez à nouveau la fiche de la prise secteur.
4. Introduisez ensuite la sangle par le haut dans l'enrouleur RolloTron Standard.

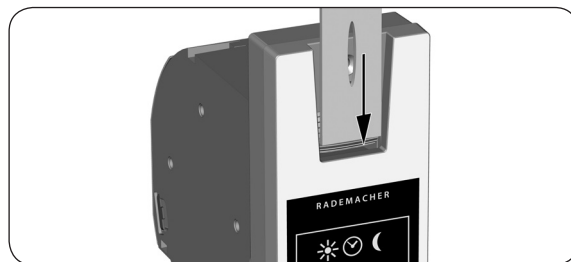
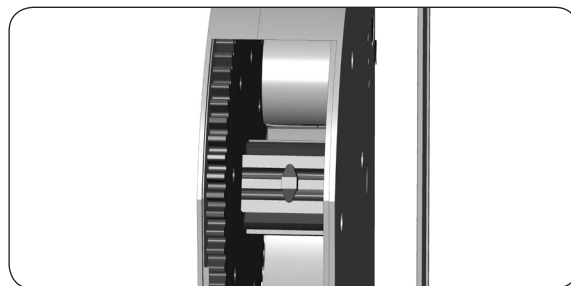



9. Mise en place et fixation de la sangle

FR

5. Continuez d'introduire la sangle dans l'appareil comme représenté sur la vue en coupe ci-dessous à droite et passez-la ensuite au-dessus du galet jusqu'à ce que sa fente puisse être accrochée au plot.
6. Rebranchez la fiche dans la prise secteur.
7.  Appuyez sur la touche Montée jusqu'à ce que la sangle se soit enroulée une fois entièrement sur le galet.
8. Tendez la sangle pendant qu'elle s'enroule de manière à ce que le rouleau de renvoi tourne pendant l'opération.
9. Retirez à nouveau la fiche de la prise secteur.
10. Fermez ensuite la protection du compartiment de galet fournie à la livraison sur le compartiment.

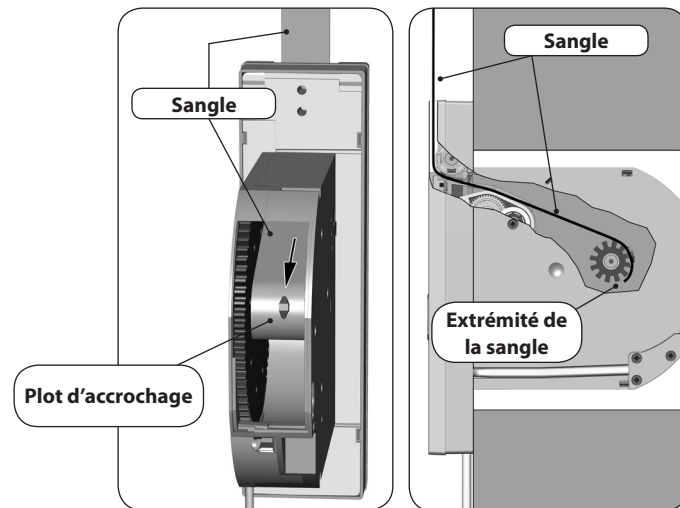

Parcours de la sangle dans le RolloTron Standard



10. Montage du RolloTron Standard

FR

Prenez soin d'installer le RolloTron Standard bien droit de manière à ce que la sangle puisse s'enrouler correctement. Veillez à ce que le RolloTron Standard ne touche pas les bords de l'évidement d'encastrement pour éviter les bruits dus au contact avec la maçonnerie.

1. Insérez le RolloTron Standard dans l'évidement d'encastrement et fixez-le à l'aide des vis fournies.

AVERTISSEMENT !



Un câble endommagé peut provoquer un court-circuit.

Veillez à ce que le câble d'alimentation soit correctement positionné dans la rainure afin d'éviter qu'il se coince et soit abîmé lors de la fixation.

2. Glissez le cache fourni dans le logement au-dessus des trous de montage inférieurs.

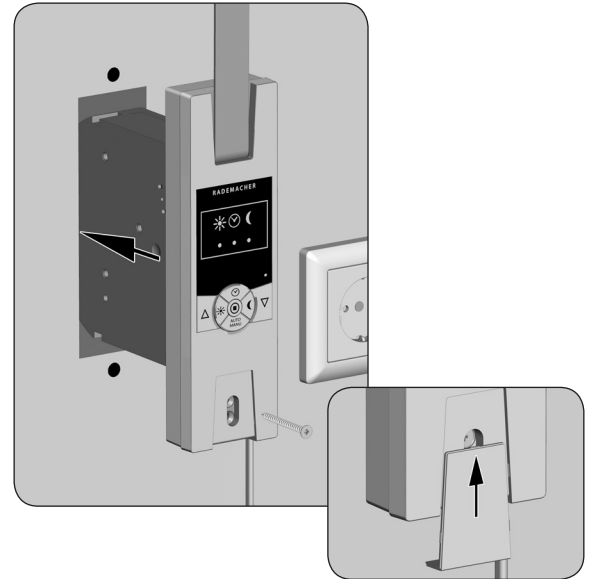



10. Montage du RolloTron Standard

FR

3. Montage de la sonde optique (non fournie v. page 86, accessoires).

3.1 Branchez la fiche de la sonde optique dans la prise correspondant située sur la partie inférieure du RolloTron Standard.

3.2 Fixez ensuite la sonde optique sur la vitre au moyen de sa ventouse.



L'emplacement de la sonde optique définit la position de fermeture du volet roulant lors de l'ensoleillement.

4. Rebranchez la fiche dans la prise secteur de 230 V/50 Hz. L'installation est maintenant terminée.

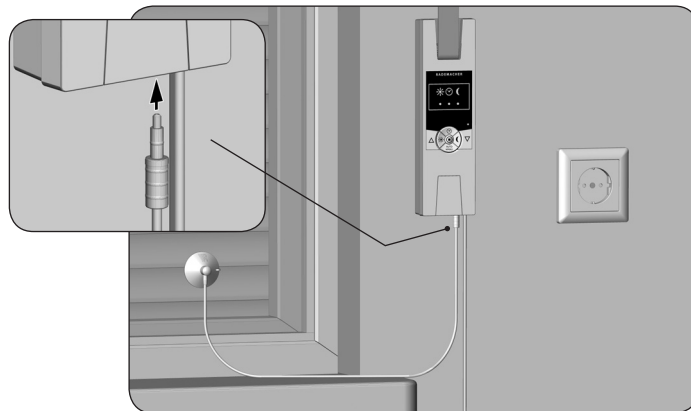



11. Réglages des fins de course

FR

Consignes importantes pour le paramétrage des fins de course



Les fins de course doivent être réglées de manière à arrêter le volet aux positions haute et basse désirées. Le réglage des deux fins de course doit impérativement être réalisé pour éviter les dysfonctionnements.



Sans réglage des fins de course, l'enrouleur RolloTron Standard ne fonctionne que lorsqu'une des deux touches de commande est appuyée.



En l'absence de réglage des fins de course, les fonctions automatiques sont désactivées.

Réglage de la fin de course supérieure

1.  +  Maintenez les touches appuyées simultanément.

Le volet se déplace vers le haut.

- 1.1 Tendez légèrement la sangle jusqu'à ce qu'elle se raidisse sous le poids du volet..

2.  +  Relâchez les touches dès que le volet a atteint la position de fin de course supérieure désirée.

Le volet s'arrête, la fin de course supérieure est mémorisée.

PRUDENCE !

Un réglage incorrect de la fin de course supérieure peut entraîner une surcharge ou la détérioration du RolloTron Standard ou de son entraînement.





- ◆ La position de la fin de course supérieure doit impérativement être réglée de manière à ce qu'elle soit un peu en dessous du butoir.
- ◆ Lâchez les touches suffisamment tôt et ne laissez pas le volet se déplacer plus loin que les fins de course correctes.



11. Réglages des fins de course

FR

Réglage de la fin de course inférieure

-  +  Maintenez les touches appuyées simultanément.
Le volet se ferme.
-  +  Relâchez les touches dès que le volet a atteint la position basse de fin de course inférieure désirée.
Le volet s'arrête, la fin de course inférieure est mémorisée.



Lors de ce réglage, faites attention à ce que la sangle ne soit pas trop lâche lorsque le volet a atteint la fin de course inférieure.

Changement ou correction des fins de course

- Amenez le volet en position médiane et effectuez un nouveau réglage de la fin de course à modifier.







Il est possible que vous ayez à effectuer un nouveau réglage des fins de course au bout d'un certain temps pour cause de dilatation de la sangle.



12. Commande manuelle

La commande manuelle est possible en permanence et est prioritaire par rapport aux fonctions automatiques paramétrées.

1.  Ouverture du volet roulant.
Un appui bref sur cette touche ouvre le volet jusqu'à la fin de course supérieure.
2.  ou  Arrêt du volet en position intermédiaire.
3.  Fermeture du volet roulant.
Un appui bref sur cette touche ferme le volet jusqu'à la fin de course inférieure.

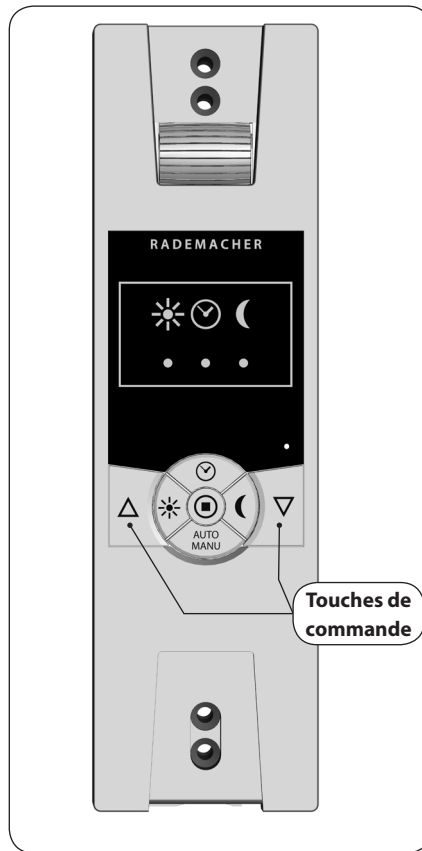

Le RolloTron Standard dispose de trois fonctions automatiques :

- ◆ Programmeur
- ◆ Pare-soleil automatique
- ◆ Fonction crépusculaire

Toutes les fonctions automatiques peuvent être activées et désactivées simultanément ou séparément sur le RolloTron Standard.

Le statut de chaque fonction automatique est indiqué par le voyant de contrôle (DEL) correspondant. La fonction programmeur peut uniquement être activée si un horaire a été préalablement paramétré.

13.1 Activation / désactivation simultanée de toutes les fonctions automatiques

1.  Appuyez sur la touche [AUTO/MANU] pendant une seconde environ.
2. Toutes les fonctions automatiques activées préalablement sont alors activées ou désactivées simultanément.
3. Observez les voyants de contrôle qui indiquent le statut des fonctions automatiques.
4. Une fois les fonctions automatiques désactivées, seule la commande manuelle reste possible.



14. Programmeur ; description sommaire

FR

Horaires identiques pour tous les jours

Vous pouvez programmer des horaires d'ouverture et de fermeture de l'enrouleur de sangle valables pour tous les jours. Il s'ouvrira ou se fermera alors chaque jour automatiquement aux heures programmées.

Modification des horaires

Les horaires peuvent être modifiés à tout moment. Notez que chaque nouvelle mémorisation efface la programmation précédente.







Pour paramétrer les horaires, vous devez effectuer le tout premier réglage au moment même où le volet doit s'ouvrir ou se fermer.

- ◆ À 8h00 du matin, par exemple, si c'est l'heure à laquelle le volet doit s'ouvrir tous les matins.
- ◆ Vous devez programmer au moins un horaire pour que la fonction du programmeur soit activée.
- ◆ Lorsque vous réglez ou modifiez un horaire, les nouvelles données ne seront prises en compte que le jour suivant.







14.1 Programmer des heures d'ouverture et de fermeture

Programmation de l'heure d'ouverture (△) (p. ex. le matin à 8h00)

1.  +  Appuyez brièvement sur ces deux touches en même temps.
2.  Le voyant de l'horloge clignote et le volet s'ouvre.
 La fonction programmeur est ainsi activée. Votre volet roulant s'ouvrira automatiquement chaque matin à 8h00.

Programmation de l'heure de fermeture (▽) (p. ex. le soir à 20h30)

1.  +  Appuyez brièvement sur ces deux touches en même temps.
2.  Le voyant de l'horloge clignote et le volet se ferme.
 La fonction programmeur est ainsi activée. Votre volet roulant se fermera automatiquement chaque soir à 20h30.



14.2 Activation / désactivation du programmateur

Il est possible à tout moment de passer du mode automatique à la commande manuelle.



Il est possible de piloter le volet roulant manuellement à tout moment, indépendamment de la programmation.

1.

Appuyez pendant 1 seconde sur la touche Horloge.

2.

Observez la DEL de l'horloge.



ÉTEINT

Le programmateur est désactivé.



ALLUMÉ

Le programmateur est activé.



Voyant clignotant

Après une coupure de courant si on a auparavant programmé au moins un horaire.



Après une coupure de courant, les horaires programmés sont retardés de la durée de cette coupure et doivent éventuellement être reprogrammés.



15. Pare-soleil automatique ; description sommaire

La fonction pare-soleil automatique permet de commander le volet roulant automatiquement en fonction de l'ensoleillement par l'intermédiaire d'une sonde optique fixée à la vitre par une ventouse et connectée au RolloTron Standard par une prise.

Fonctionnement du pare-soleil automatique

Montée et descente automatique lors du dépassement d'un seuil de luminosité préalablement défini. La position à laquelle le volet s'arrête est définie par l'emplacement de la sonde optique choisi sur la vitre.



Exemple de pose

Sonde optique, v. page 90 (accessoires).



15. Pare-soleil automatique ; description sommaire

FR

Fermeture automatique

Si la sonde optique détecte un ensoleillement continu pendant 10 minutes, le volet se ferme jusqu'à ce que son ombre recouvre celle-ci.

Ouverture automatique

Au bout de 20 minutes environ, le volet remonte automatiquement d'une certaine distance pour dégager la sonde. Si celle-ci est encore exposée au soleil, le volet reste dans cette position. Si la luminosité est inférieure à la valeur de déclenchement, le volet remonte jusqu'à la fin de course supérieure.



Si les conditions météorologiques sont variables, les délais indiqués ci-dessus peuvent être dépassés.

La fonction pare-soleil automatique prend fin lorsque les événements suivants surviennent et redémarre éventuellement ensuite :

- ◆ Après une commande manuelle.
- ◆ Après l'exécution d'une fonction automatique.
- ◆ Après l'atteinte de la fin de course supérieure.

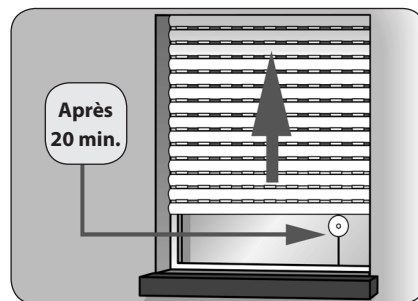
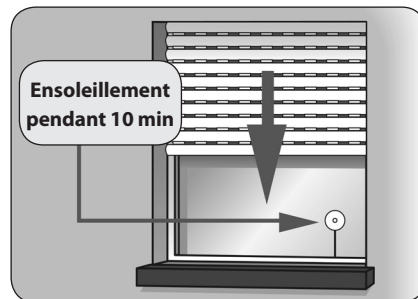



15.1 Pare-soleil automatique ; réglage de la sensibilité

FR

La fonction pare-soleil automatique est déclenchée en fonction du paramétrage ou de la modification de la sensibilité.

Paramétrez cette fonction en présence de la luminosité devant entraîner la descente de votre volet roulant.



Si vous ne désirez pas utiliser la fonction pare-soleil automatique, vous devez ôter la sonde optique de la vitre et la protéger de la lumière, la débrancher de l'enrouleur RolloTron Standard ou désactiver la fonction.

Mémorisation de la luminosité actuelle comme valeur de déclenchement et activation de la fonction pare-soleil.

1. + Appuyez simultanément sur ces touches.
La luminosité actuelle compte désormais comme valeur de déclenchement et la fonction pare-soleil automatique est activée. Si cette valeur est dépassée, le volet descend jusqu'à la sonde optique.

2.



Observez le voyant de contrôle du pare-soleil.

ÉTEINT

Fonction pare-soleil est désactivé.

ALLUMÉ

Fonction pare-soleil est activé.

Clignotement lent ...

- ◆ si la valeur de déclenchement est dépassée.
- ◆ si la luminosité actuelle se situe dans la plage de mesure lors du paramétrage de la valeur de déclenchement.

Clignotement rapide

Si la luminosité actuelle se situe en dehors de la plage de mesure, le seuil de déclenchement automatique sera paramétré à la limite de la plage de mesure.

3.

Vous pouvez activer ou désactiver la fonction de pare-soleil automatique en fonction de vos besoins.

Pour cela, appuyez pendant environ une seconde sur la touche pare-soleil.

La fonction crépusculaire ferme automatiquement le volet roulant si les conditions suivantes sont remplies :

- ◆ Si la fonction crépusculaire est activée.
- ◆ Si la tombée du jour est détectée pendant au moins 15 secondes.
- ◆ Si la sonde optique est installée et connectée au RolloTron Standard.

Fermeture automatique

15 secondes environ après la tombée du jour, le volet se ferme jusqu'à la fin de course inférieure. Le volet s'ouvrira de nouveau lorsque l'heure d'ouverture programmée sera atteinte ou sous l'action de la commande MONTÉE manuelle.

La valeur limite d'obscurité souhaitée est paramétrable.



Si vous désirez que votre volet soit fermé par la fonction crépusculaire, vous devez programmer l'heure de fermeture celle-ci après la tombée du jour (v. l'exemple).

Si un ordre de fermeture automatique est programmé avant la tombée du jour, la fonction crépusculaire n'est alors pas exécutée.

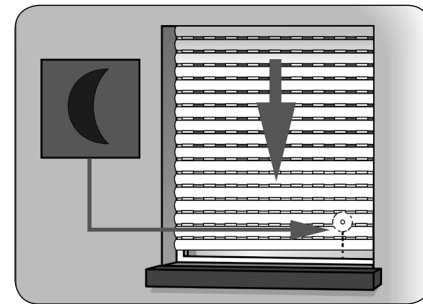

Exemple	1	/ 2
Temps de fermeture automatique :	23h00	/ 19h30
Tombée du jour :	20h30	/ 20h30
Le volet se ferme automatiquement à :	20h30	/ 19:30



16.1 Fonction crépusculaire ; réglage de la sensibilité

FR

La fonction crépusculaire est activée lors du paramétrage ou de la modification de la sensibilité.

Effectuez le réglage avec la luminosité (crépuscule) devant entraîner la descente de votre volet roulant.



Si vous ne désirez pas utiliser la fonction crépusculaire, vous devez la désactiver ou retirer la fiche de la sonde optique du RolloTron Standard.

Mémorisation de la luminosité actuelle (crépuscule) comme valeur de déclenchement et activation de la fonction crépusculaire.

1.



Appuyez simultanément sur ces touches.

La luminosité actuelle compte désormais comme valeur de déclenchement et la fonction crépusculaire automatique est activée. Si cette valeur est dépassée, le volet descend jusqu'à la fin de course inférieure.

2.



Observez le voyant de contrôle de la fonction crépusculaire.



ÉTEINT

Fonction crépusculaire est désactivé.



ALLUMÉ

Fonction crépusculaire est activé.



Clignotement lent ...

- ◆ si la valeur de déclenchement est dépassée.
- ◆ si la luminosité actuelle se situe dans la plage de mesure lors du paramétrage de la valeur de déclenchement.



Clignotement rapide

Si la luminosité actuelle se situe en dehors de la plage de mesure, le seuil de déclenchement automatique sera paramétré à la limite de la plage de mesure.

3.



Vous pouvez activer ou désactiver la fonction crépusculaire en fonction de vos besoins.

Pour cela, appuyez pendant environ une seconde sur la touche crépuscule.

Si nécessaire, la vitesse du moteur peut être paramétrée (par ex. pour la réduction du bruit de fonctionnement) pour les fonctions automatiques récurrentes.

Les commandes automatiques récurrentes sont exécutées avec la vitesse paramétrée du moteur.

Les commandes de déplacement manuelles et la première course automatique qui suit une commande manuelle sont toujours exécutées avec la vitesse maximale du moteur.

1.  +  + 

Appuyez simultanément sur ces touches pendant 4 secondes.

2.



Un des trois voyants de contrôle LED s'allume en rouge en fonction de la vitesse de moteur paramétrée.

3.



Paramétrer la vitesse souhaitée.

 = plus vite

 = plus lentement

Observez les voyants de contrôle LED



= vitesse faible



= vitesse moyenne



= vitesse maximale

4. Exécuter une course de test





Cette option reste seulement active pendant 4 secondes.



Tester la vitesse paramétrée et les bruits de fonctionnement.

18. Suppression de tous les paramètres, réinitialisation du logiciel

Vous pouvez au besoin effacer tous vos paramètres et restaurer la configuration d'usine du RolloTron Standard.

1.  +  +  +  Appuyez simultanément sur ces touches pendant 4 secondes.
2. La validation est confirmée par le clignotement rouge de tous les voyants de contrôle (DEL).
3. Relâchez les touches tous les paramètres sont alors supprimés.
Fins de course, horaires, pare-soleil automatique, fonction crépusculaire.

19. Réinitialiser le matériel



Si le RolloTron Standard ne réagit plus, vous pouvez effectuer une réinitialisation du matériel.

 **PRUDENCE !**

Ne jamais appuyer sur la touche Reset lorsque le moteur tourne, car cela entraînerait un dérèglement des fins de course.



Lors de la réinitialisation du matériel, l'alimentation électrique interne du RolloTron Standard est brièvement interrompue. Les horaires d'ouverture et de fermeture doivent être à nouveau paramétrés, mais tous les autres paramètres sont préservés.

1.   Appuyez sur la touche Reset à l'aide d'un objet pointu (p. ex. un trombone).

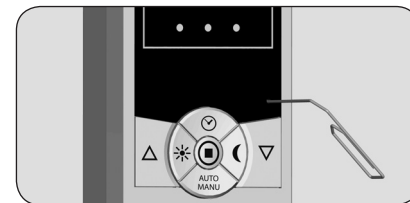



20. Démonter le RolloTron Standard (p. ex. lors d'un déménagement)

FR

1. + + Supprimer tous les paramètres.
Appuyez simultanément sur ces touches pendant 4 secondes.
2. Fermez complètement le volet roulant.
3. Appuyez en continu sur cette touche.
4. Pendant cette opération, tirez la sangle vers le haut pour la sortir autant que possible de l'enrouleur RolloTron Standard.
5. Retirez le cache des trous de montage inférieurs.
Pour retirer la façade, vous pouvez l'agripper par la petite encoche située sur la partie inférieure de l'appareil.
6. Retirez la fiche de la prise secteur.
7. Desserrez ensuite les vis de fixation et retirez entièrement l'enrouleur RolloTron Standard de l'évidement d'encastrement.

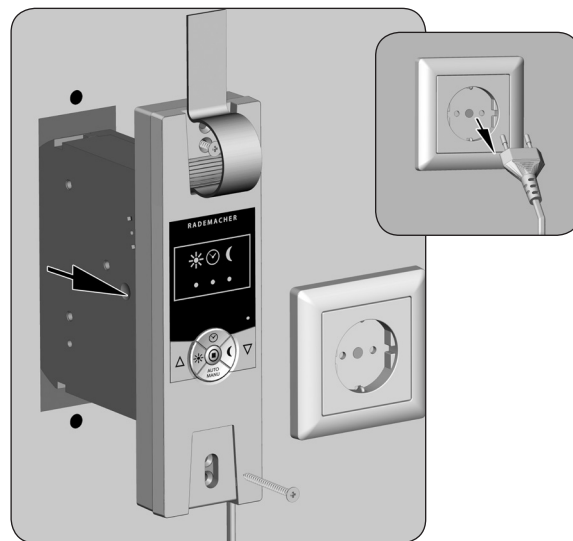



20. Démonter le RolloTron Standard (p. ex. lors d'un déménagement)

FR

8. Enlevez la protection du compartiment de galet.
9. Contrôlez la position du plot d'accrochage et amenez-le si nécessaire à une position facilement accessible.

ATTENTION !

Attention de ne pas vous blesser avec le galet.

- ◆ Ne mettez pas les mains dans le compartiment du galet lorsque le moteur tourne !
- ◆ Débranchez toujours la fiche secteur avant de mettre la main à l'intérieur du compartiment de galet.

10. Débranchez ensuite définitivement la fiche secteur.
11. Débranchez la sangle du plot d'accrochage et sortez-la entièrement de l'enrouleur RolloTron Standard par l'avant.

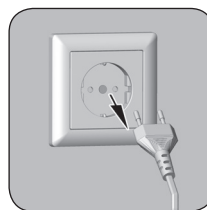
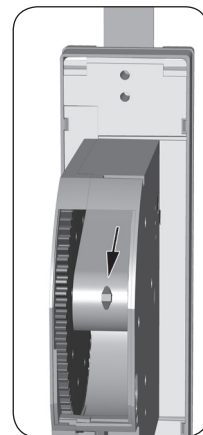
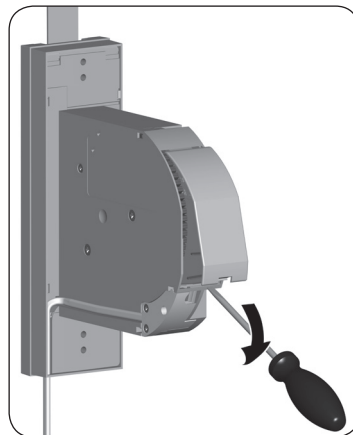

Si l'enrouleur RolloTron Standard tombe en panne et si le moteur ne fonctionne plus, vous pouvez extraire l'intégralité de la sangle sans la découper grâce au dispositif de déverrouillage de l'engrenage.

1. Retirez la fiche de la prise secteur.
2. Démontez l'enrouleur RolloTron Standard comme indiqué précédemment à la page 81.

AVERTISSEMENT !

Risque de blessure, car le volet risque de tomber brusquement.

- ◆ Sécurisez le volet roulant contre la chute.
- ◆ Maintenez fermement la sangle pour que le volet ne puisse pas tomber brusquement.
- ◆ Appelez une seconde personne pour vous aider lors du déverrouillage de l'engrenage.

3. Déverrouillez l'engrenage au moyen de l'étrier joint. Vous devrez surmonter une légère résistance en appuyant sur le déverrouillage.
4. Maintenez la pression sur l'étrier de déverrouillage et tirez ensuite sur la sangle pour la sortir le plus possible de l'enrouleur RolloTron Standard.

5. Décrochez la sangle du plot d'accrochage et sortez-la entièrement de l'enrouleur RolloTron.
6. Remettez l'étrier de déverrouillage en place dans son support.

**RolloTron
Standard**

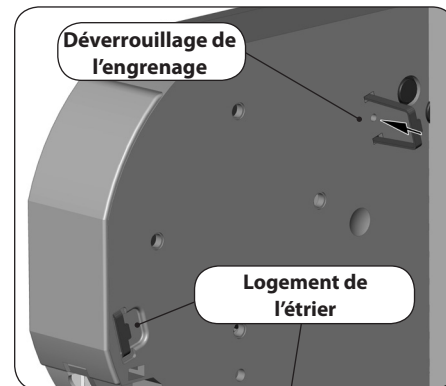

**RolloTron
Standard
Plus**

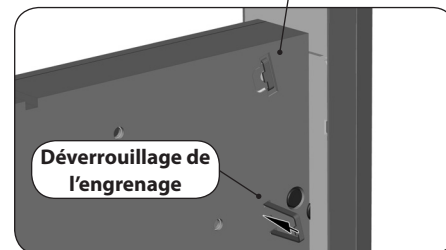



22. Que faire si... ?

Erreur	Cause / solution possible
... l'enrouleur RolloTron Standard ne réagit à aucune fonction ?	Vérifiez l'alimentation électrique y compris le cordon d'alimentation et la prise de branchement.
... l'enrouleur RolloTron Standard ne réagit pas à l'horaire paramétré ?	a) Il y probablement eu une coupure de courant, paramétrez à nouveau les horaires, v. page72. b) Les fins de course ne sont pas encore réglées, paramétrez-les, v. page 68.
... le voyant de contrôle de l'horloge (DEL) clignote ?	Il y probablement eu une coupure de courant, paramétrez à nouveau les horaires, v. page72.
... le volet roulant ne s'arrête pas aux fins de course prédéfinies ?	Il est possible que les fins de course se soient dérégées parce que la sangle s'est détendue. Effectuez un nouveau réglage des fins de course v. page 68.
... le volet roulant s'arrête dès que l'on relâche la touche de commande ?	Les fins de course ne sont pas encore réglées, paramétrez-les, v. page 68.
... a fonction pare-soleil automatique ne réagit pas ?	a) Vérifiez que la sonde solaire est encore collée sur la vitre. b) L'ensoleillement n'est-il pas trop faible ou réduit par une ombre ? c) Vérifiez que le câble de raccordement de la sonde solaire n'est pas endommagé. d) Le connecteur est-il bien branché à l'appareil ?
... le RolloTron Standard marche en sens inverse ?	La sangle est probablement enfilée à l'envers sur le galet, v. page 64.



22. Que faire si... ?

Erreur	Cause / solution possible
... le volet roulant s'arrête pendant la descente ?	a) Le volet a éventuellement rencontré un obstacle. Remontez le volet et éliminez l'obstacle.
	b) Les lames se sont décalées. Remontez si possible le volet roulant et alignez les lames.
	c) Le volet roulant frotte au dormant de la fenêtre au niveau du caisson parce qu'il manque des rouleaux de pression ou parce qu'un morceau de matériau isolant s'est détaché et coince le volet. Ouvrez le caisson et éliminez le problème. Lubrifiez si nécessaire les endroits qui résistent au mouvement avec un agent de glissement.
	d) Le volet est peut-être trop léger. Lestez le volet roulant en glissant par exemple un fer plat dans la lame inférieure.
... le volet s'arrête subitement pendant l'ouverture ?	a) La motorisation est éventuellement bloquée par exemple par le gel ou par un autre obstacle.
	b) Le coulissement du volet roulant est éventuellement entravé. Effectuez un contrôle du volet roulant et des glissières de guidage.
	c) Le volet roulant est peut-être trop lourd. La traction maximale de l'enrouleur de sangle a été dépassée, v. page 89.

Erreur	Cause / solution possible
<p>... tous les voyants de contrôle clignotent successivement (lumière défilante) et si le RolloTron Standard ne se déplace plus ni vers le haut ni vers le bas ?</p>	<p>Le temps de marche maximal de la motorisation a été dépassé, v. page 51/88.</p> <p>Le moteur a surchauffé, l'enrouleur de sangle est à nouveau opérationnel après environ une heure de repos.</p>
<p>... l'enrouleur RolloTron Standard ne réagit pas à l'horaire du matin paramétré ?</p>	<p>Le système électronique a désactivé la motorisation après la fermeture du volet car le rouleau de renvoi ne bougeait plus. Ceci arrive lorsque :</p> <p>a) La touche [Descente] a été appuyée trop longtemps lors du réglage de la fin de course inférieure. Les lames du volet sont fermées mais la sangle a continué à se dérouler et n'est plus tendue sur le rouleau de renvoi.</p> <p>b) La fin de course inférieure s'est dérégulée parce que la tension de la sangle s'est relâchée.</p> <p>La sangle ne doit jamais être distendue.</p> <p>Effectuez un nouveau réglage de la fin de course inférieure (v. page 69) et veillez à ce que la sangle soit bien tendue sur le rouleau de renvoi lors de cette opération. Le rouleau de renvoi doit tourner en parallèle.</p>
<p>... le RolloTron Standard ne réagit plus correctement aux commandes automatiques ou manuelles ?</p>	<p>a) L'enrouleur RolloTron Standard n'est plus opérationnel. Effectuez une réinitialisation du matériel selon les instructions de la page 80.</p> <p>b) Si l'enrouleur RolloTron Standard ne réagit toujours pas après la réinitialisation du matériel, effectuez alors une réinitialisation logicielle en suivant les instructions de la page 80.</p> <p>Testez ensuite l'enrouleur RolloTron Standard avec la configuration usine.</p>

Maintenance

ATTENTION !

Une maintenance insuffisante ou incorrecte peut provoquer un danger pour les personnes, suite à l'endommagement de votre RolloTron Standard et de l'installation du volet roulant.

- ◆ Vérifiez régulièrement le bon état de RolloTron Standard et de tous les composants du volet roulant.
 - Vérifiez régulièrement le fonctionnement correct de RolloTron Standard.
 - Le tablier ne doit pas présenter de dommages.
 - La sangle ne doit pas s'effiloche.
 - Le rouleau de renvoi du caisson doit tourner facilement.
 - Le plateau d'enroulement situé dans le caisson doit être robuste et fixé correctement. Sa robustesse et sa fixation peuvent s'affaiblir après une longue utilisation.
- ◆ Faites remplacer les composants défectueux par un revendeur spécialisé.

Entretien

Vous pouvez nettoyer l'enrouleur RolloTron Standard avec un chiffon légèrement humide. N'utilisez jamais de produit de nettoyage agressif ou abrasif.



24. Caractéristiques techniques

FR

Tension d'alimentation :	230 V / 50 Hz; 230 V / 60 Hz
Puissance nominale :	70 W
Puissance en veille :	< 0,35 W
Couple nominal :	
- RolloTron Standard	10 Nm
- RolloTron Standard Plus	14 Nm
Vitesse de rotation maximale :	
- RolloTron Standard	30 tr/min.
- RolloTron Standard Plus	24 tr/min.
Traction maximale :	v. page 89 (diagrammes de traction)
Service intermittent :	(KB) 4 minutes (temps de marche maximal)
Classe de protection :	II
Indice de protection :	IP20 (pour locaux secs uniquement)
Nombre d'horaires programmables :	2 (ouverture et fermeture)
Plage de réglage du pare-soleil automatique :	de 4 000 à 40 000 Lux
Plage de réglage de la fonction crépusculaire :	de 4 à 40 Lux
Température ambiante autorisée :	de 0 à 40 °C
Niveau de pression acoustique (LpA) :	≤ 70 dB(A)
Cordon d'alimentation au réseau :	2 x 0,75 mm ² (H03VVH2-F)
Dimensions :	v. page 60



25. Diagrammes de traction

FR

1

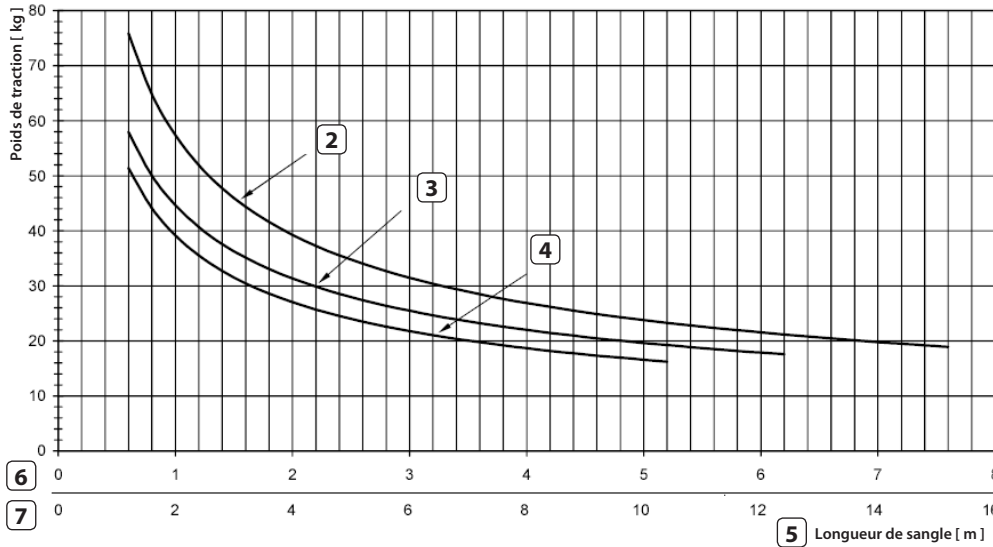

6

7

5

Longueur de sangle [m]

- 1 Poids de traction [kg]
- 2 Épaisseur de sangle 1,0 mm
- 3 Épaisseur de sangle 1,3 mm
- 4 Épaisseur de sangle 1,5 mm
- 5 Longueur de sangle [m]
- 6 Longueurs de sangle pour RolloTron Standard
- 7 Longueurs de sangle pour RolloTron Standard Plus



26. Déclaration UE de conformité simplifiée

FR



La société RADEMACHER Geräte-Elektronik GmbH déclare par la présente, que le produit RolloTron Standard répond aux exigences de la directive **2006/42/CE (Directive machines)** et la directive **2014/30/UE (Directive CEM)**.

Le texte intégral de la déclaration de conformité UE est joint au produit et déposé chez le fabricant.

RADEMACHER Geräte-Elektronik GmbH
Buschkamp 7
46414 Rhede (Allemagne)



27. Accessoires

Une vaste gamme d'accessoires est à votre disposition pour vous permettre d'adapter votre enrouleur de sangle RolloTron Standard aux conditions locales.

Vous trouverez toutes les informations relatives aux accessoires à l'adresse Internet suivante :

www.rademacher.de/zubehoer

RADEMACHER Geräte-Elektronik GmbH accorde une garantie de 36 mois sur les appareils neufs dans la mesure où ceux-ci ont été installés conformément à la notice de montage. Cette garantie couvre tous les défauts de conception, de matériaux et de fabrication.

Vos droits de garantie légaux ne sont pas affectés par cette garantie.

Les dommages résultant des causes suivantes sont exclus de la garantie :

- ◆ Montage ou installation incorrects
- ◆ Non-respect des instructions de ce manuel d'installation et d'utilisation
- ◆ Utilisation ou sollicitations non conformes
- ◆ Influences extérieures telles que les chocs, les coups ou les intempéries
- ◆ Réparations et modifications effectuées par des tiers non agréés
- ◆ Utilisation d'accessoires inappropriés
- ◆ Dommages résultant de surtensions (foudre par exemple)
- ◆ Dysfonctionnements résultant d'interférences de fréquences radio et autres parasites

L'acquisition du nouvel appareil chez un de nos revendeurs spécialisés est une condition préalable pour la validité de la garantie. Ceci doit être justifié par une copie de la facture.

RADEMACHER élimine gratuitement les défauts et les vices qui apparaissent pendant la durée de la garantie soit par réparation, soit par remplacement des pièces concernées ou par livraison d'un appareil de remplacement neuf ou de la même valeur. Une livraison de remplacement ou une réparation dans le cadre de la garantie n'implique pas une prolongation générale de la durée de la garantie d'origine.

RADEMACHER

Geräte-Elektronik GmbH
Buschkamp 7
46414 Rhede (Allemande)
info@rademacher.de
www.rademacher.de

Service après-vente :
Hotline 01807 933-171*
Fax +49 2872 933-253
service@rademacher.de

* 30 secondes gratuites, puis 14 ct/min depuis le réseau fixe allemand ou
42 ct/min max. depuis le réseau mobile allemand.